

**CENTRO  
ECO CULTURAL**

**ESPAÇO**

**ECO**

**CIÊNCIA**



**PROJETO CONCEITUAL EXPOGRÁFICO**  
Descrição, Desenho Esquemático e Imagens

**MUSEO**  
Museologia e Museografia

# CENTRO ECO CULTURAL – ESPAÇO ECO CIÊNCIA

## EXPOGRAFIA CONJUNTO TEMÁTICO



INFOGRÁFICOS TEMÁTICOS AMBIENTAIS

LOGO DO ESPAÇO ECO CIÊNCIA



VIRA VIRA/ JOGO DA MEMÓRIA

REGISTROS DA BIODIVERSIDADE

PURIFICAÇÃO DA ÁGUA  
JARDINS FILTRANTES / SOLUÇÕES BASEADAS NA NATUREZA

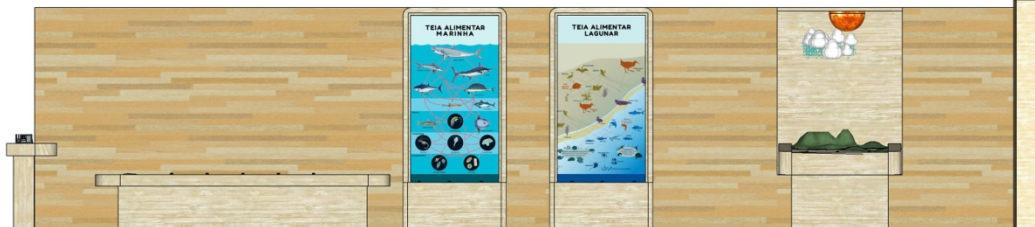

ENERGIA SOLAR

MAQUETE INTERATIVA PRO-SUSTENTÁVEL  
PARQUE ORLA DE PIRATININGA

TEIA ALIMENTAR MARINHA

TEIA ALIMENTAR LAGUNAR

CICLO DA ÁGUA

## EXPOGRAFIA CONJUNTO TEMÁTICO

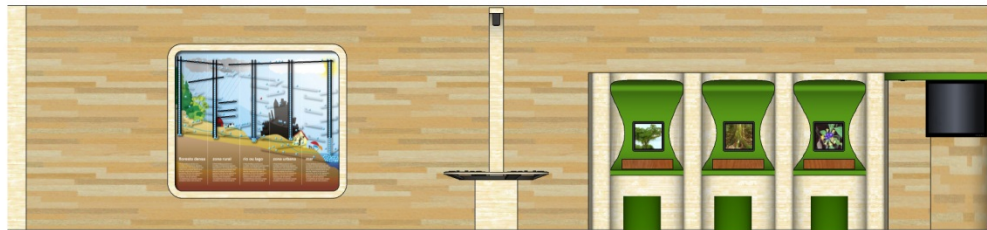

TODA A ÁGUA É UMA SÓ

HISTÓRIAS DE MONTAR

CABINE DEPOIMENTOS



CABINE DEPOIMENTOS

SUCESSÃO MATA ATLÂNTICA/ CILIAR

DESMATAMENTO

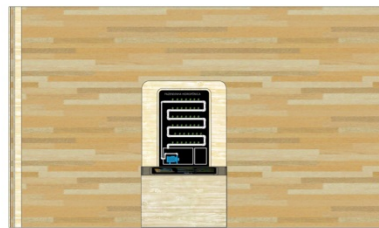

JOGO ECOSISTEMAS



MAQUETES TÁTEIS BIOMAS

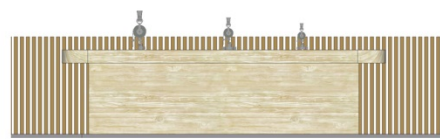

LUNETAS 3 TAMANHOS

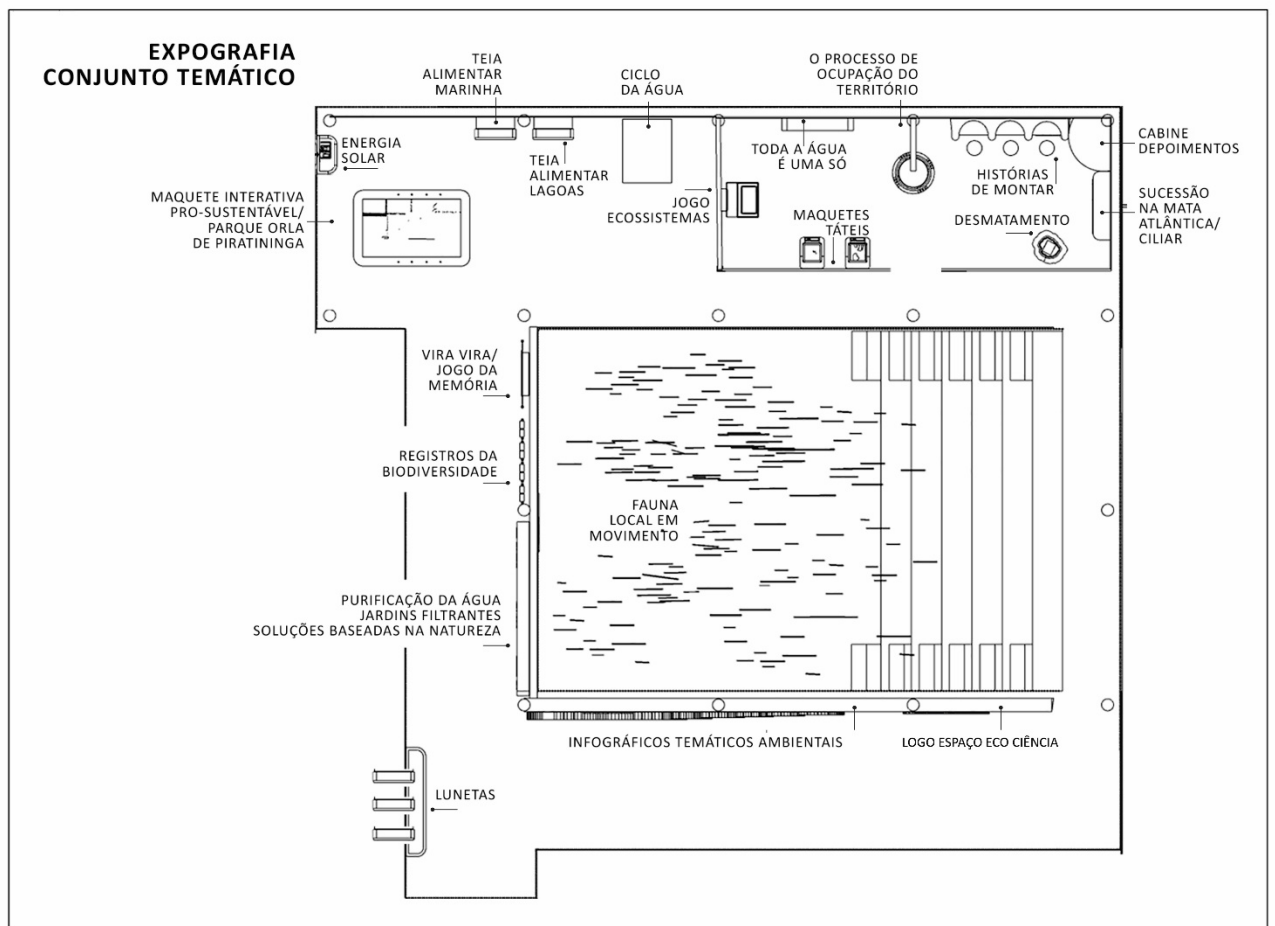

## A. ARQUITETURA E INFRAESTRUTURA

### 1. PAREDES DE MADEIRA

Todo o espaço é coberto por painéis de compensado naval de 15 mm em formato de caixas semi ocas que terão a função de acabamento e de estrutura para a instalação dos elementos expográficos interativos, cenográficos e programação visual.

- 1.1 Parede 1: 13.1 m x 2.9 m X 0.15 m (LxAxP)
- 1.2 Parede 2: 12.4 m x 2.9 m X 0.15 m (LxAxP)
- 1.3 Parede 3: 17.5 m x 2.9 m X 0.15 m (LxAxP)
- 1.4 Parede 4: 13.1 m x 3.0 m X 0.15 m (LxAxP)
- 1.5 Parede 5: 5.1 m x 3.0 m X 0.15 m (LxAxP)

## B. EXPOGRAFIA - CONJUNTO TEMÁTICO

### 1. HALL DE ENTRADA

#### 1.1 Logo do Espaço Eco Cultural

#### 1.2 Fauna Local em Movimento

Será composta por peixes, tartarugas e aves da fauna local. Trata-se de recorte em compensado naval de 12 mm, com imagens impressas frente e verso em chapa de PS – poliestireno de 2 mm aplicadas sobre a madeira. O topo das peças deverá ser pintado na cor de prevalência de cada animal. As peças serão instaladas no teto em cabos de aço duplos que permitam sua movimentação.

##### 1.2.1 Peixe 1

Medidas: P: 50 cm x 21 cm, M: 90 cm x 45 cm, G: 120 cm x 58 cm

Quantidades: P: seis (6) unidades, M: oito (8) unidades, G: quatro (4) unidades

Total: dezoito (18) unidades

##### 1.2.2 Peixe 2

Medidas: P: 40 cm x 16 cm, M: 80 cm x 31 cm, G: 106 cm x 42 cm

Quantidades: P: seis (6) unidades, M: dezessete (17) unidades, G: seis (6) unidades

Total: vinte e nove (29) unidades

#### 1.2.3 Peixe 3

Medidas: P: 50 cm x 20 cm, M: 65 cm x 25 cm, G: 100 cm x 40 cm

Quantidades: P: sete (7) unidades, M: duas (2) unidades, G: nove (9) unidades

Total: dezoito (18) unidades

#### 1.2.4 Peixe 4

Medidas: P: 83 cm x 24 cm, M: 96 cm x 27 cm, G: 135 cm x 38 cm

Quantidades: P: cinco (5) unidades, M: seis (6) unidades, G: sete (7) unidades

Total: dezoito (18) unidades

#### 1.2.5 Peixe 5

Medidas: P: 64 cm x 25 cm, M: 98 cm x 37 cm, G: 120 cm x 47 cm

Quantidades: P: quatro (4) unidades, M: seis (6) unidades, G: duas (2) unidades

Total: doze (12) unidades

#### 1.2.6 Peixe 6

Medidas: P: 42 cm x 20 cm, M: 86 cm x 40 cm

Quantidades: P: três (3) unidades, M: três (3) unidades

Total: seis (6) unidades

#### 1.2.7 Peixe 7

Medidas: M: 92 cm x 45 cm

Quantidades: M: três (3) unidades

Total: três (3) unidades

#### 1.2.8 Tartaruga 1

Medidas: P: 45 cm x 28 cm, G: 105 cm x 66 cm

Quantidades: P: duas (2) unidades, G: cinco (5) unidades

Total: sete (7) unidades

#### 1.2.9 Tartaruga 2

Medidas: P: 43 cm x 28 cm, G: 105 cm x 68 cm

Quantidades: P: duas (2) unidades, G: duas (2) unidades

Total: quatro (4) unidades

#### 1.2.10 Tartaruga 3

Medidas: P: 36 cm x 24 cm, M: 65 cm x 42 cm, G: 120 cm x 75 cm

Quantidades: P: duas (2) unidades, M: três (3) unidades, G: quatro (4) unidades

Total: nove (9) unidades

#### 1.2.11 Aves 1

Medidas: P: 45 cm x 57 cm, G: 64 cm x 80 cm

Quantidades: P: seis (6) unidades, G: nove (9) unidades

Total: quinze (15) unidades

#### 1.2.12 Aves 2

Medidas: P: 19 cm x 41 cm, G: 37 cm x 81 cm

Quantidades: P: nove (9) unidades, G: seis (6) unidades

Total: quinze (15) unidades

#### 1.2.13 Aves 3

Medidas: P: 53 cm x 28 cm, G: 85 cm x 43 cm

Quantidades: P: três (3) unidades, G: nove (9) unidades

Total: doze (12) unidades

#### 1.2.14 Aves 4

Medidas: G: 37 cm x 112 cm

Quantidades: G: três (3) unidades

Total: três (3) unidades

## 2. ENTRADA

### 2.1 Infográficos Temáticos Ambientais

Instalação sobre parede de madeira, contendo infográficos impressos em nichos com iluminação (backlights), de acordo com imagens e dimensões informadas. Os nichos são construídos em compensado naval de 15 mm e 20 mm de espessura, com acabamento em seladora e verniz marítimo, com chapas de PS translúcido próprio para backlight, e impressão direta na chapa.

## **2.2 Lunetas três (3) Tamanhos**

Instalação de três (3) lunetas, com diferentes capacidades de alcance para observação da paisagem. As lunetas são instaladas em bancada fabricada em compensado naval com acabamento laqueado em pintura automotiva.

Equipamentos (modelo / ou similar): Um (1) Telescópio Luneta Refletor Newtoniano 114mm Skylife Deepsky ou similar, um (1) Telescópio Luneta Profissional Tycho 70mm Astro-terrestre + Cd Rom ou similar, um (1) Telescópio Luneta Observação Terrestre e Celeste Ampliação 675x 19011 – Lorben ou similar.

## **3. VARANDA**

### **3.1 Purificação da Água/ Jardins Filtrantes / Soluções Baseadas na Natureza**

Instalação apresentando o fluxograma pedagógico das soluções implantadas no Parque Orla para purificação da água, dos corpos d'água que alimentam o sistema lagunar. O infográfico será construído em compensado naval, com acabamento em seladora e verniz marítimo, peças em acrílico, telas multitouch embutidos e multimídia interativo, com animações e imagens dinâmicas, para apresentar as tecnologias instaladas.

Equipamentos: cinco (5) unidades Monitor Touch Screen Philips 242b9t 23,8 Full Hd Vesa ou similar, dois (2) Computadores Mini Pc Intel W5 Pro Windows 10 2 Gb Ram - Hd32gb ou similar.

### **3.2 Registros da Biodiversidade**

Instalação de caixas backlights contendo um conjunto representativo da fauna e flora locais. As peças são construídas em compensado naval com acabamento em seladora e verniz marítimo. e placas impressas em PS. A estrutura de suporte das peças será feita em tubos e conexões em aço galvanizado com acabamento em pintura automotiva.

### **3.3 Vira Vira/ Jogo da Memória**

Aparato interativo construído em compensado naval, com acabamento em seladora e verniz marítimo, e estrutura em aço galvanizado para instalação de eixo metálico e rolamentos em inox para peças móveis. Cada peça possui imagens impressas frente e verso para permitir a dinâmica própria do jogo da memória, girando as peças e retornando ao estado inicial até que as duplas estejam corretamente associadas. Quantidade de kits: três (3) conjuntos.

### **3.4 Energia Solar**

Maquete da UPA do Jacaré com placas solares geradoras de energia conectadas a dois carregadores de celular instalada em bancada fabricada em compensado naval com acabamento laqueado em pintura automotiva.

### **3.5 Maquete Interativa Pro-Sustentável - Parque Orla de Piratininga**

Maquete científica com topografia real do Parque Orla, que inclui as lagoas de Piratininga, Itaipu e seu entorno, apresentando todas as intervenções e tecnologias promovidas pelo Pro sustentável. Acendimentos e informações impressas facilitam o entendimento a respeito da obra e das melhorias alcançadas com o projeto.

A maquete é construída em materiais diversos, a saber, resina de poliuretano, fibra de vidro, materiais plásticos diversos, e acabamento em pintura epóxi. O mobiliário será construído em compensado naval com acabamento em seladora e verniz marítimo.

### **3.6 Teia Alimentar Marinha**

Painel construído em compensado naval, com acabamento em seladora e verniz marítimo, contendo infográfico apresentando a cadeia trófica do ambiente marinho. Um conjunto de botoeiras comandadas por circuito eletrônico permite ao visitante montar a teia alimentar passo a passo através de leds instalados conectando as diferentes espécies até formar a teia completa, dos micronutrientes ao topo da pirâmide alimentar. Imagens com impressão direta em chapa rígida (PS).

### **3.7 Teia Alimentar Lagunar**

Painel construído em compensado naval, com acabamento em seladora e verniz marítimo, contendo infográfico apresentando a cadeia trófica do ambiente lagunar. Um conjunto de botoeiras comandadas por circuito eletrônico permite ao visitante montar a teia alimentar passo a passo através de leds instalados conectando as diferentes espécies até formar a teia completa, dos micronutrientes ao topo da pirâmide alimentar. Imagens com impressão direta em chapa rígida (PS).

### **3.8 Ciclo da Água**

Maquete interativa apresentando o processo de evapotranspiração de forma dinâmica através de acendimentos e efeitos eletrônicos. A maquete é construída em materiais diversos, a saber, resina de poliuretano, fibra de vidro, materiais plásticos diversos, e acabamento em pintura epóxi. O mobiliário será construído em compensado naval com acabamento em seladora e verniz marítimo.

## **4. SALA DE VIDRO**

### **4.1 Ocupação do Território**

Conjunto formado por maquete e projeção integrada que mostra a história de ocupação do território em uma linha de tempo de cinco séculos. A projeção é feita a partir de animação que mostra a transformação da paisagem e da presença antrópica no espaço. A maquete é construída em materiais diversos, a saber, resina de poliuretano, fibra de vidro, materiais plásticos diversos, e acabamento em pintura epóxi. O mobiliário será construído em compensado naval com acabamento em seladora e verniz marítimo.

Equipamentos: um (1) Computadores Mini Pc Intel W5 Pro Windows 10 2 Gb Ram - Hd32gb ou similar, um (1) projetor Epson w39 3500 lumens WXGA HDMI USB RJ45 v11h856020 ou similar.

### **4.2 Histórias de Montar**

Três nichos com multimídias contando histórias da região, com temática paleontológica e antropológica. Na base do totem, uma bancada com peças soltas que devem ser montadas para recontar a história resumida em formato de quadrinhos.

Equipamentos: três (3) Computadores Mini Pc Intel W5 Pro Windows 10 2 Gb Ram - Hd32gb ou similar, três (3) monitores Widescreen Full HD LG 24MK430H-B 23,8" - IPS 1 HDMI Freesync ou similar.

### **4.3 Cabine Depoimentos e Testemunhos**

Cabine formada por smart Tv e som direcional onde o visitante poderá acessar depoimentos da população local, de moradores, suas memórias e vivências. O espaço proporciona uma imersão no documentário contando os processos de ocupação do território ao longo de décadas.

Equipamentos: Uma (1) TV Philco 32" PTV32T10EDP Recepção Digital HD Led ou similar, uma (1) cúpula sonora direcional.

### **4.4 Sucessão Mata Atlântica/ Ciliar**

Jogo de montar que mostra a dinâmica das espécies que formam a mata ciliar, desde sua origem de milhares de anos até a intervenção antrópica. O mobiliário será construído em compensado naval com acabamento em seladora e verniz marítimo. As peças serão recortadas em compensado naval com acabamento em pintura automotiva.

### **4.5 Desmatamento**

Multimídia de animação apresenta o desmatamento no Brasil nos últimos dois séculos, num estilo ágil e conciso. O visitante poderá entender o processo que ocorreu na exuberante Mata Atlântica até chegar aos remanescentes, na atualidade. O segundo estágio apresenta as ações de reflorestamento, corredores ecológicos e outras práticas que visam soluções para reverter a situação atual. O modelo temático - tronco de árvores cortado -, será construído em resina de poliuretano e fibra de vidro, com acabamento em pintura automotiva.

Equipamentos: um (1) Monitor Touch Screen Philips 242b9t 23,8 Full Hd Vesa ou similar, um (1) Computador Mini Pc Intel W5 Pro Windows 10 2 Gb Ram - Hd32gb ou similar.

### **4.6 Jogo Ecossistemas: o conjunto de um habitat**

Jogo coletivo cujo desafio é montar um ecossistema de forma sustentável inserindo elementos bióticos (seres vivos) e ambientais (solo, atmosfera, clima, luz e água) em um menu de possibilidades, cujo objetivo é a estabilidade sistêmica. O conceito de ecossistema é a base da Ecologia. "Um complexo interrelacionado de componentes vivos e inertes, associados uns aos outros por troca de material e energia."

Equipamentos: um (1) Monitor Touch Screen Philips 242b9t 23,8 Full Hd Vesa ou similar, um (1) Computador Mini Pc Intel W5 Pro Windows 10 2 Gb Ram - Hd32gb ou similar, Uma (1) TV Philco 32" PTV32T10EDP Recepção Digital HD Led ou similar.

### **4.7 Toda Água é uma só**

Um circuito de bolinhas ilustrado permite ao visitante observar o caminho de uma gota d'água, os lugares distintos onde ela pode estar, a partir de características como volatilidade, plasticidade e mobilidade. O mobiliário será construído em compensado naval com acabamento em seladora e verniz marítimo, peças metálicas, acrílico

formatando os diversos percursos, esferas maciças, tampo em acrílico. Imagens com impressão direta em chapa rígida (PS).

#### 4.8 Maquetes Táteis Biomias

Duas maquetes táteis de natureza infográfica reproduzem os principais biomas e sua composição. Sua função é permitir que o visitante portador de deficiência visual possa acessar a informação de forma lúdica e direta, além de atrair as crianças que também se beneficiam da experiência tátil (*hands on*) como modo pedagógico (Múltiplas Inteligências - Gardner).

#### IMAGENS EXPOGRAFIA

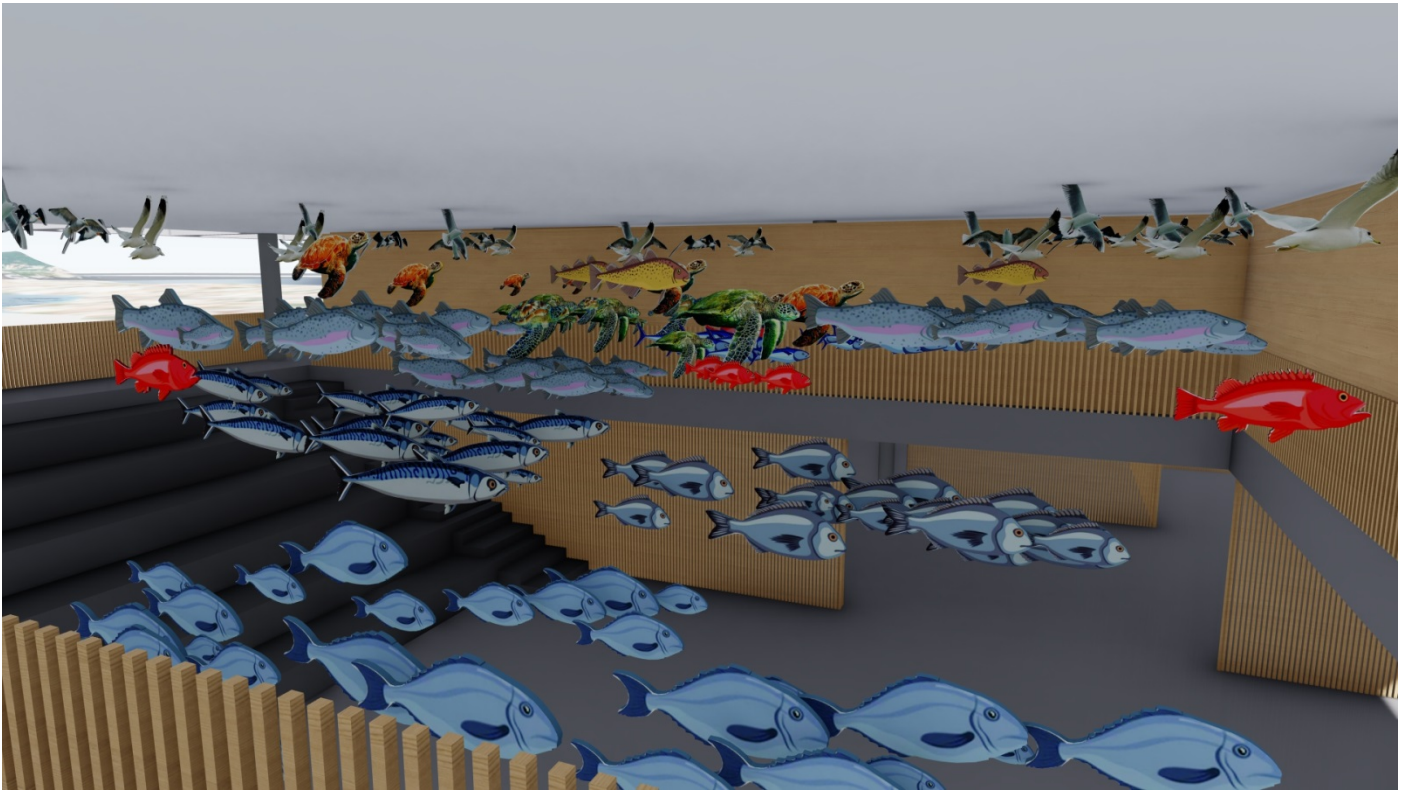





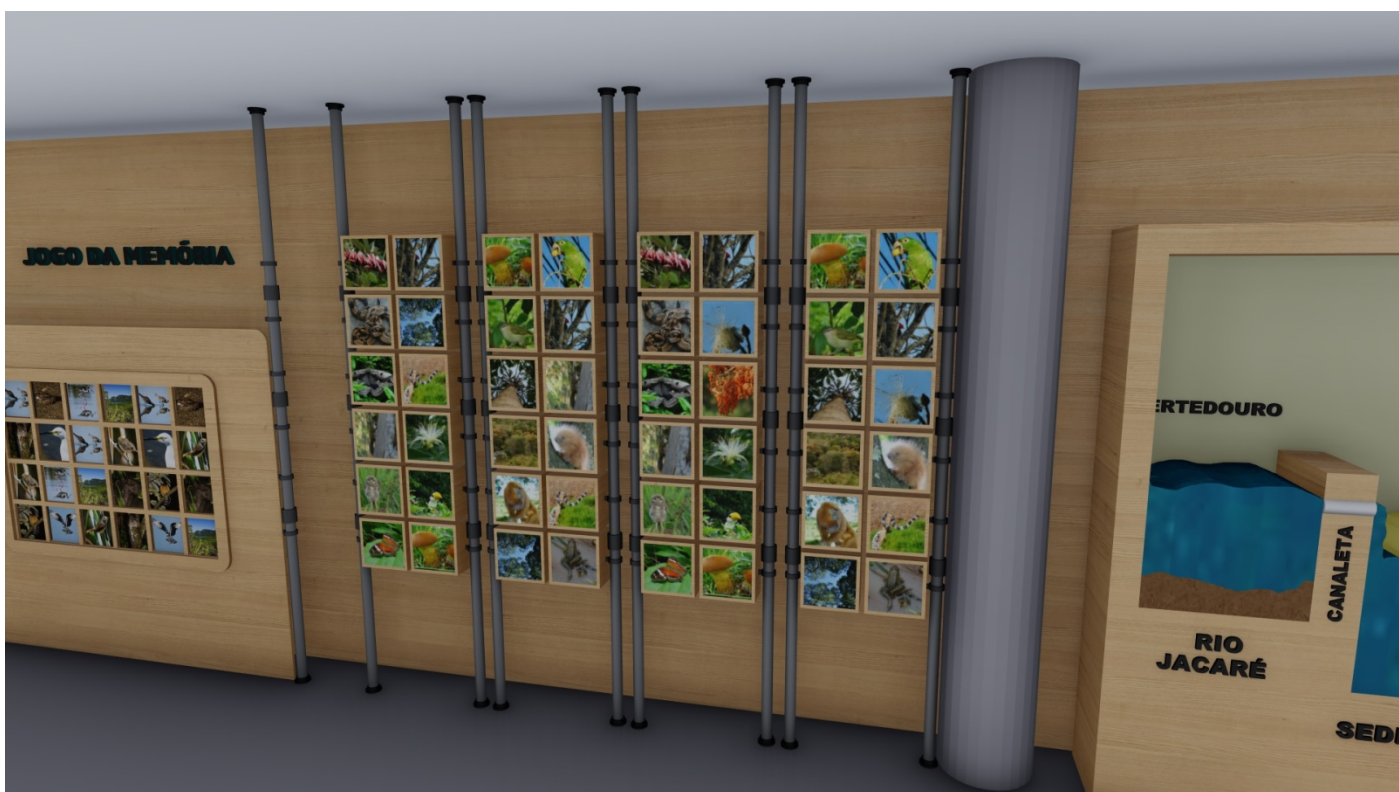

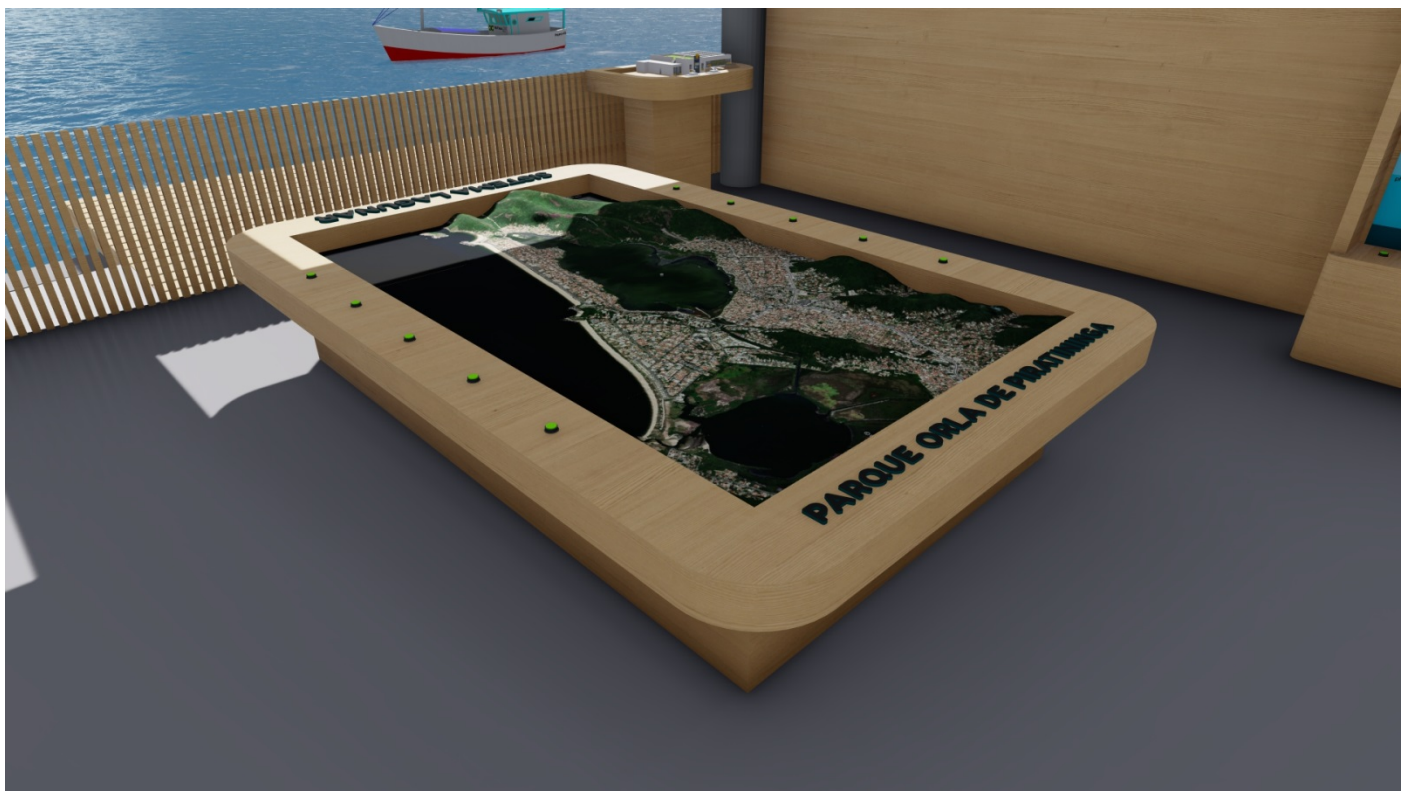

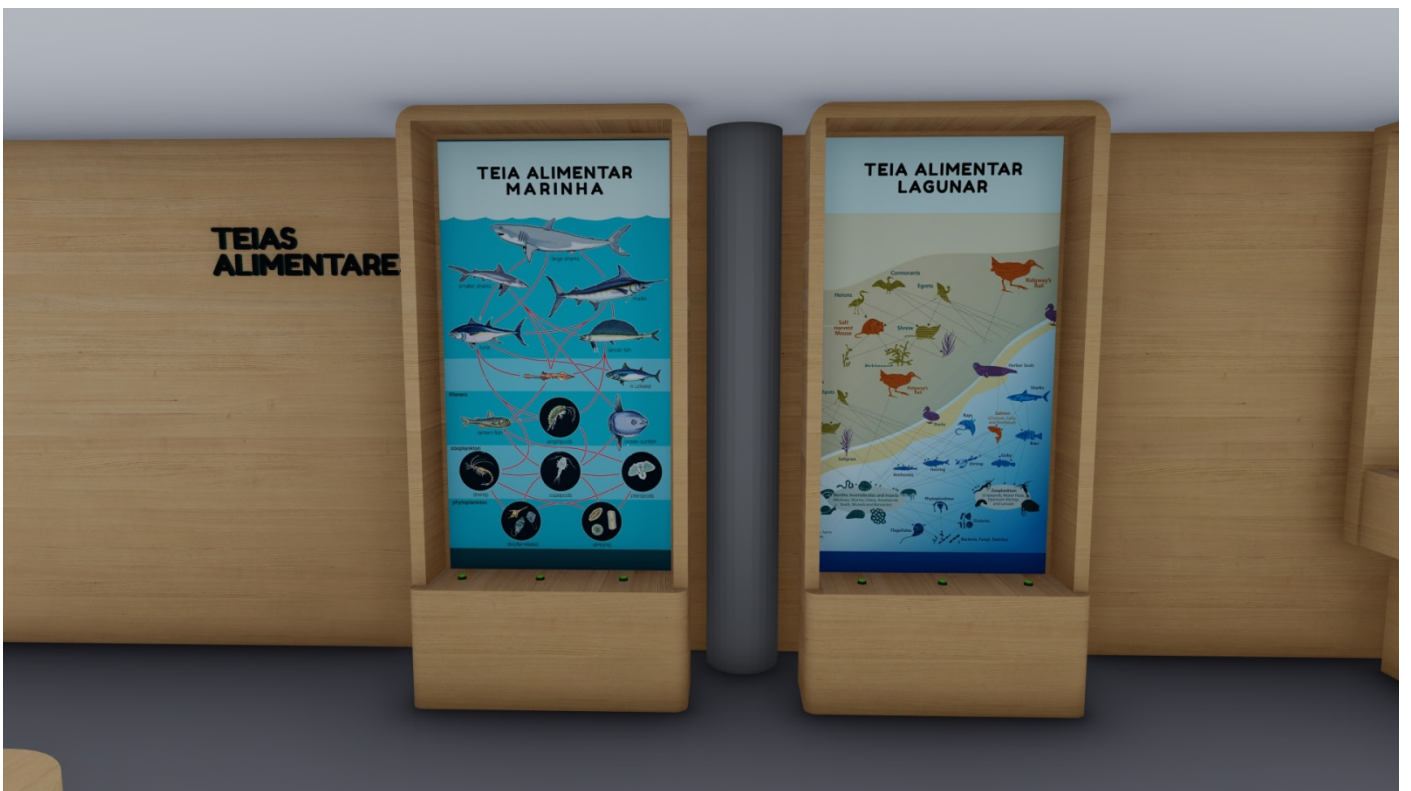
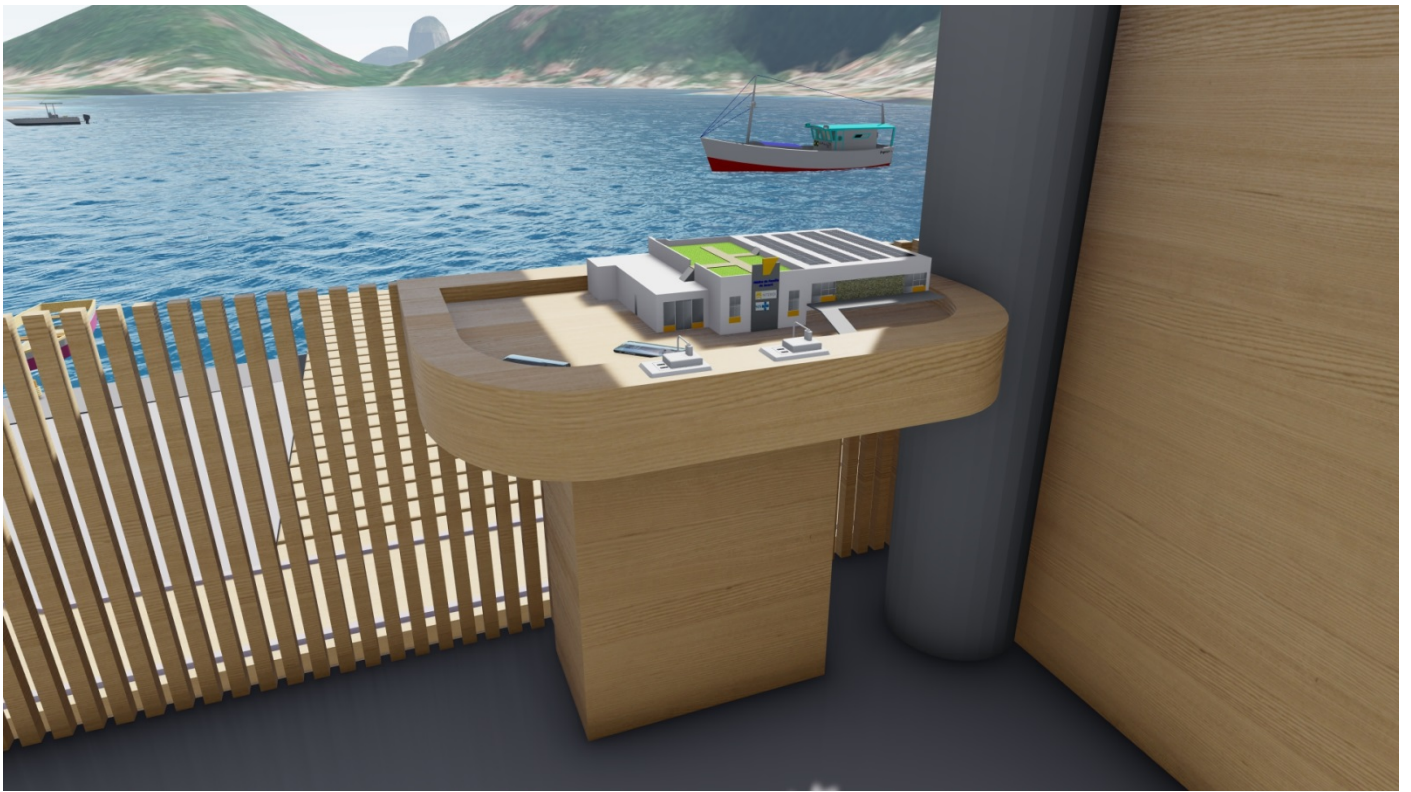







# JOGO ECOSISTEMAS



# TODA ÁGUA É UMA SÓ







1. HALL DE ENTRADA

1.1 Logo do Espaço Eco Ciência

Medidas: 3.4 m x 1.9 m (LxH)

**CENTRO  
ECO CULTURAL**

**ESPAÇO**

**ECÇO**

**CIÊNCIA**



## 2. ENTRADA

### 2.1 Infográficos Temáticos Ambientais

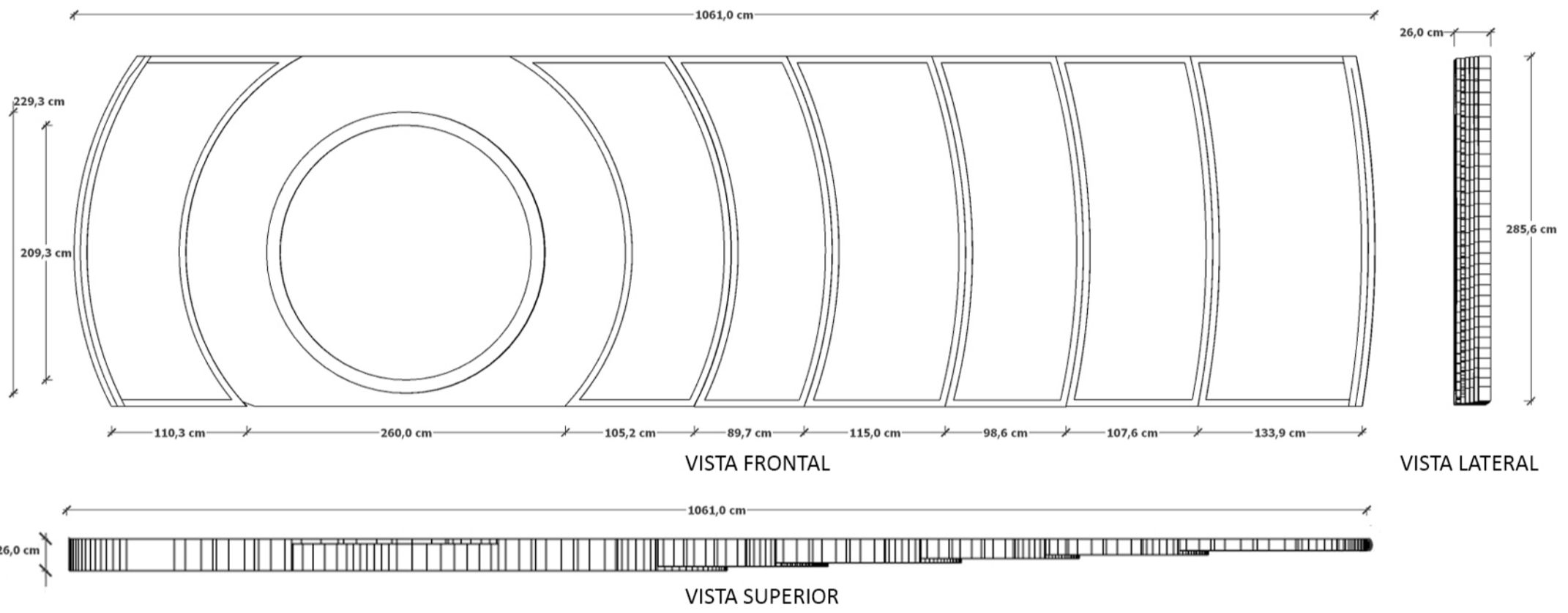
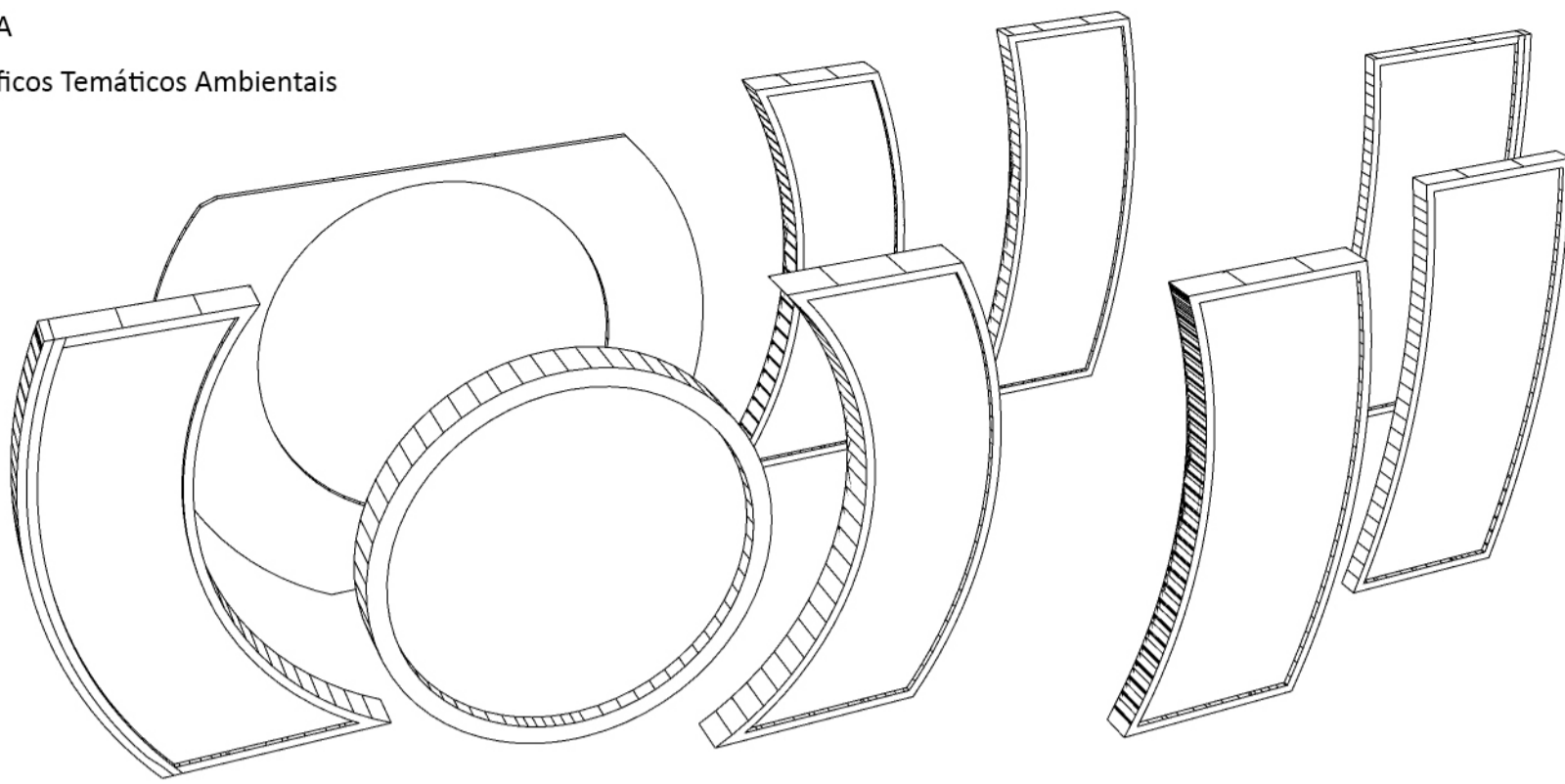

### 2.2 Lunetas três (3) Tamanhos - Bancada

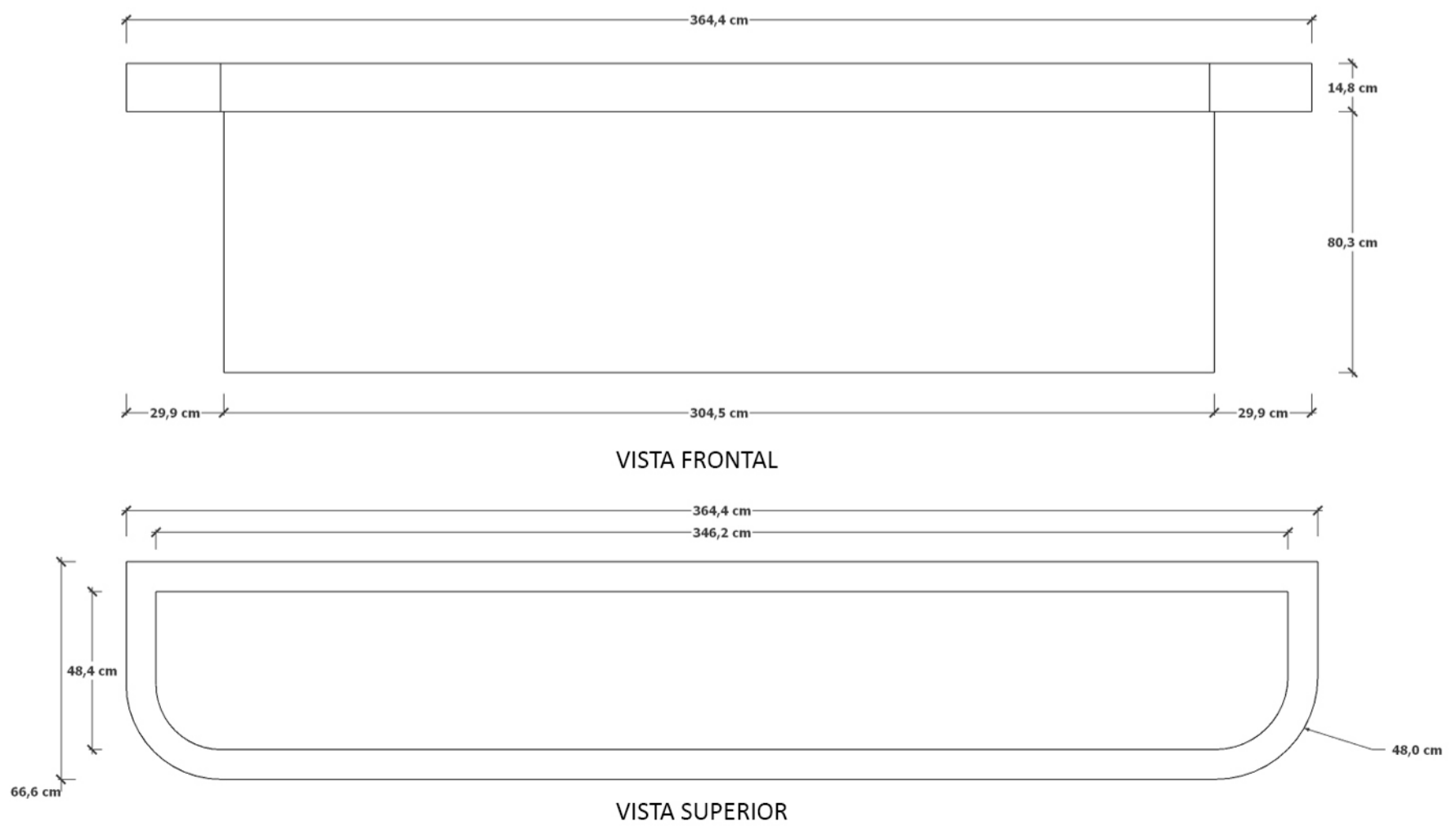

### 3. VARANDA

#### 3.1 Purificação da Água/ Jardins Filtrantes / Soluções Baseadas na Natureza

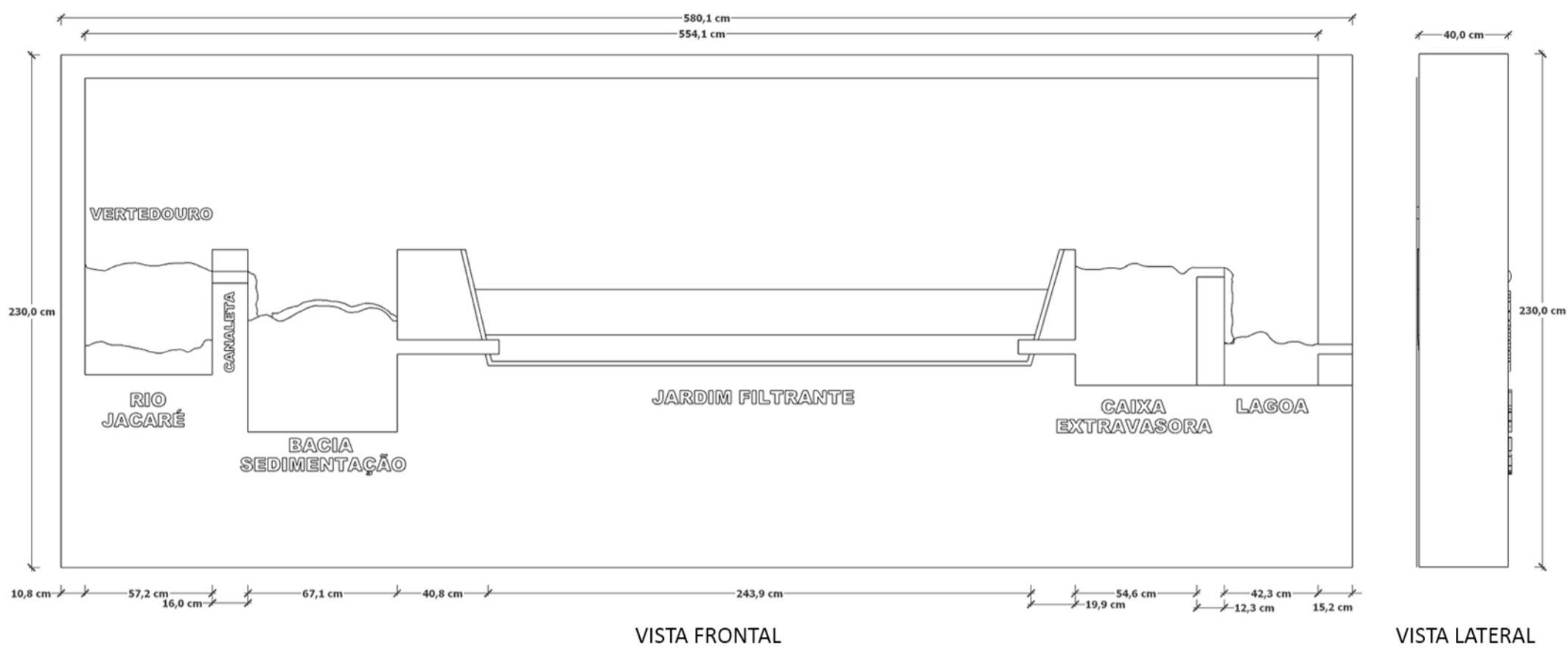

#### 3.2 Registros da Biodiversidade

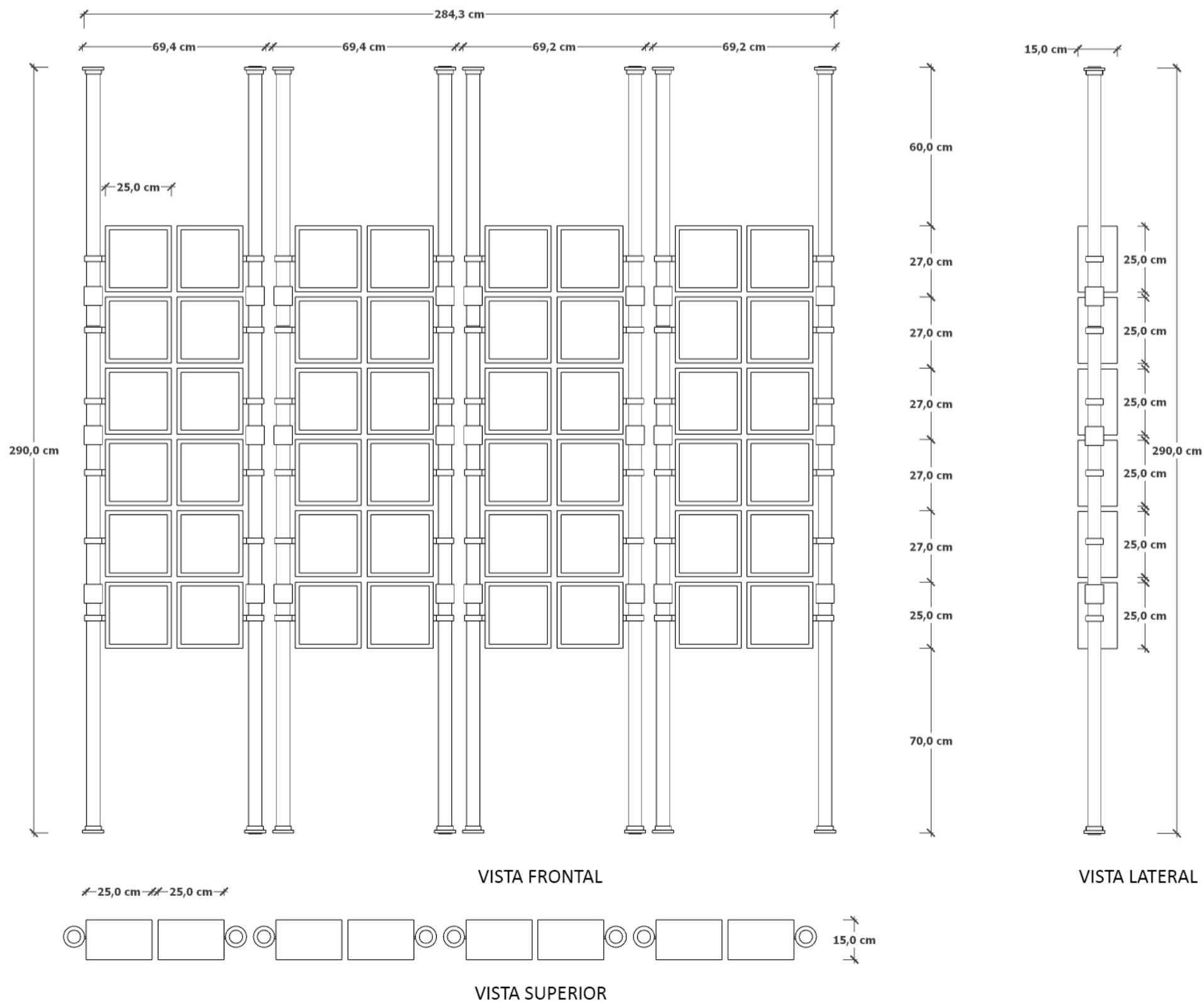

### 3.3 Vira Vira/ Jogo da Memória

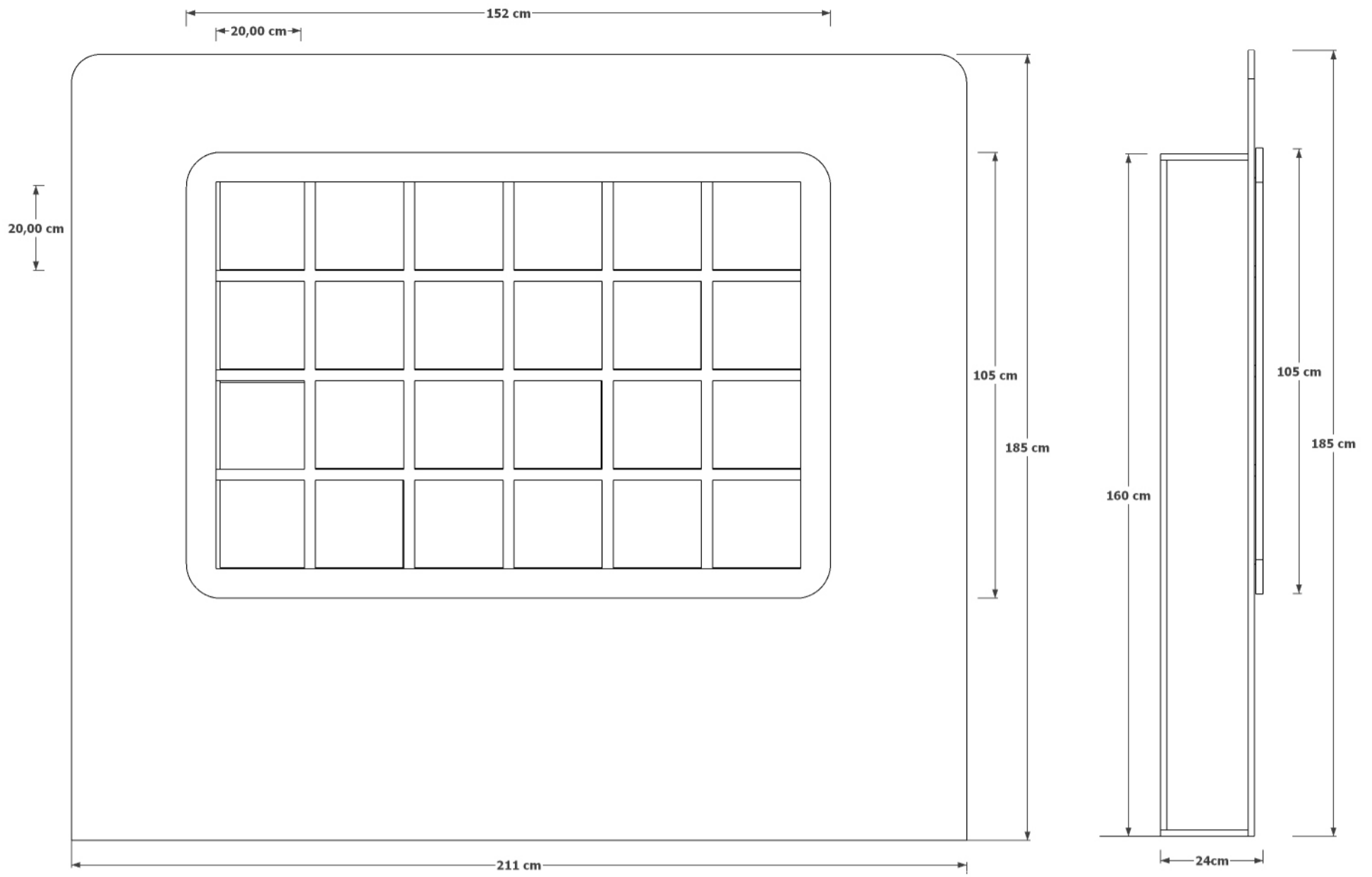

VISTA FRONTAL

VISTA LATERAL

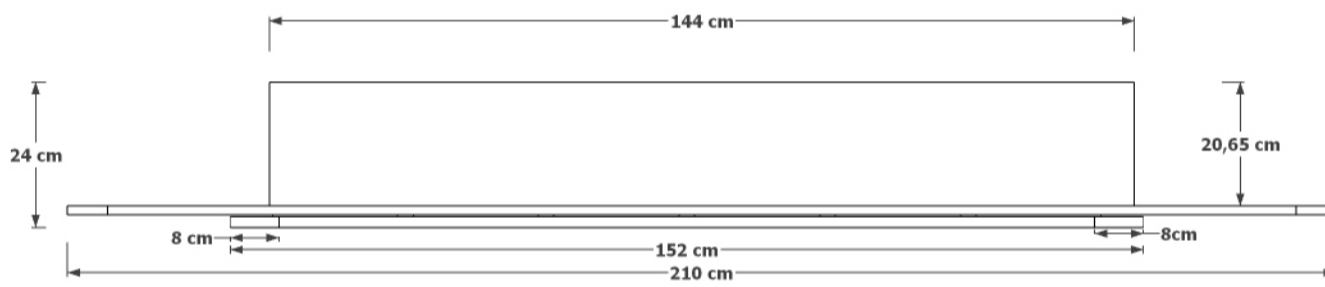

VISTA SUPERIOR

### 3.4 Energia Solar

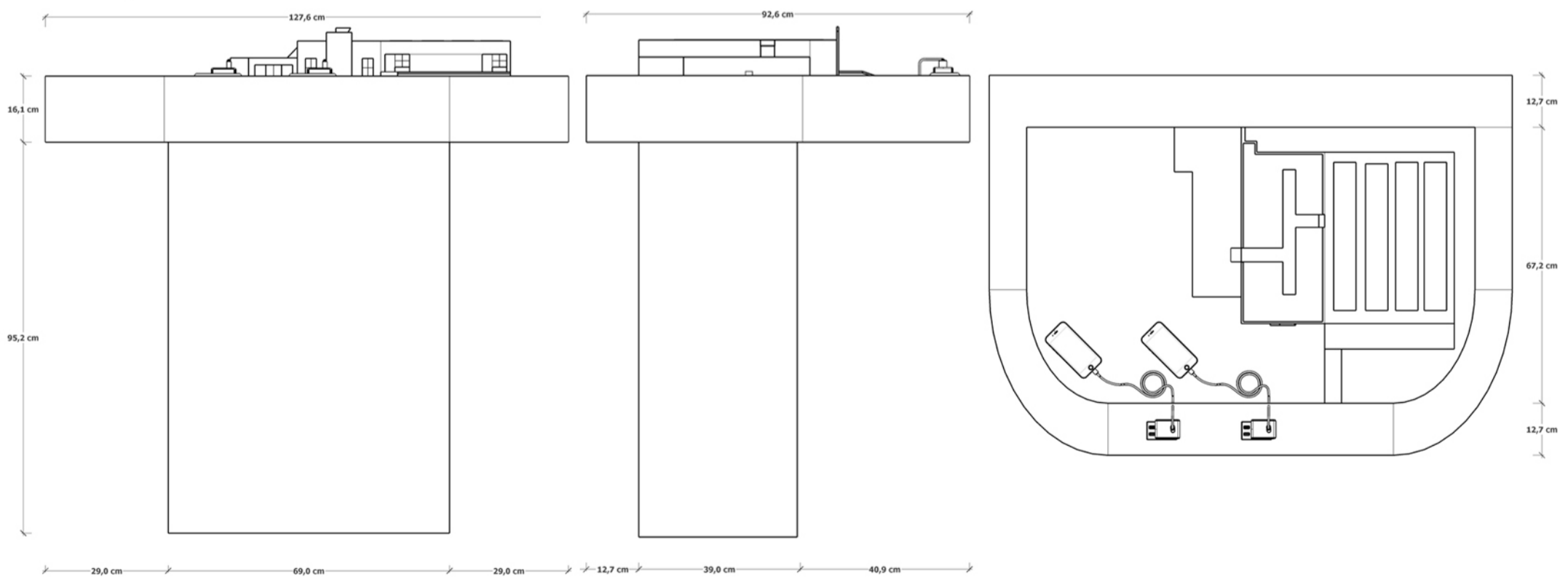

VISTA FRONTAL

VISTA LATERAL

VISTA SUPERIOR

### 3.5 Maquete Interativa Pro-Sustentável - Parque Orla de Piratininga

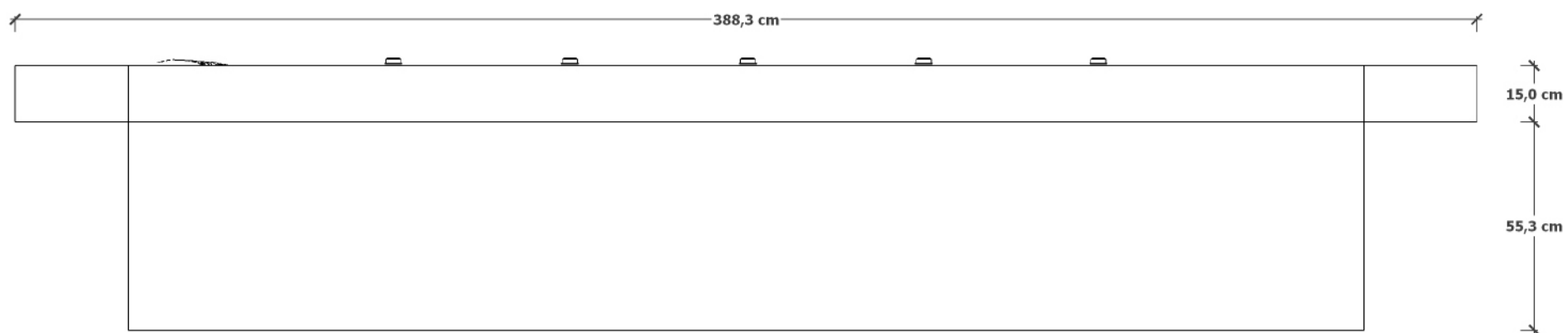

VISTA FRONTAL

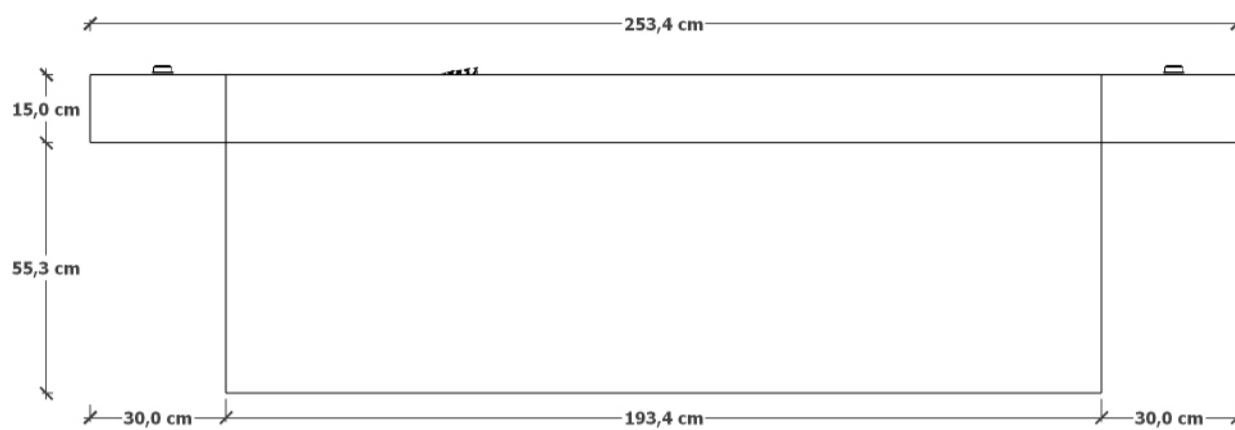

VISTA LATERAL

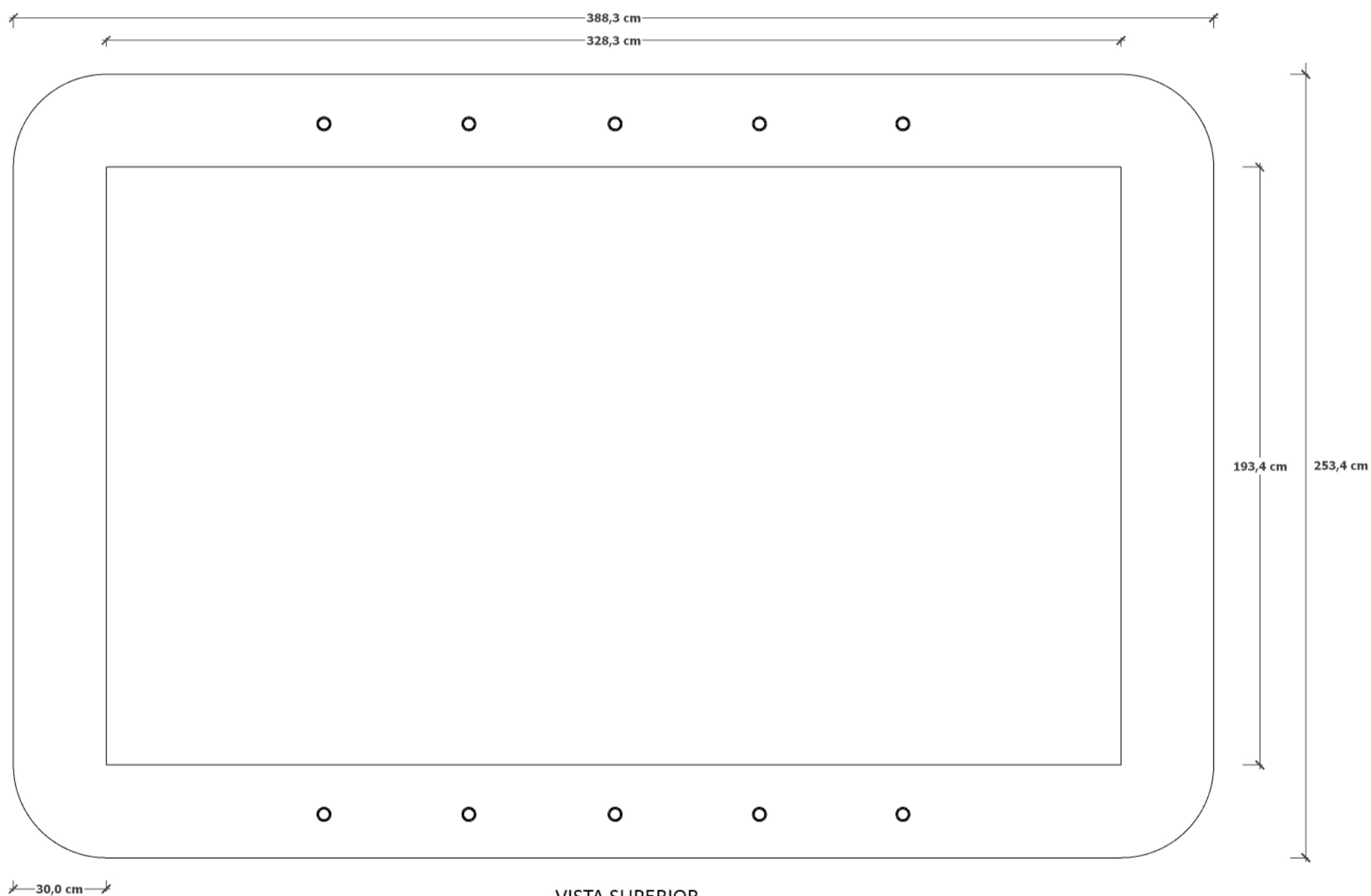

VISTA SUPERIOR

3.6 Teia Alimentar Marinha e 3.7 Teia Alimentar Lagunar

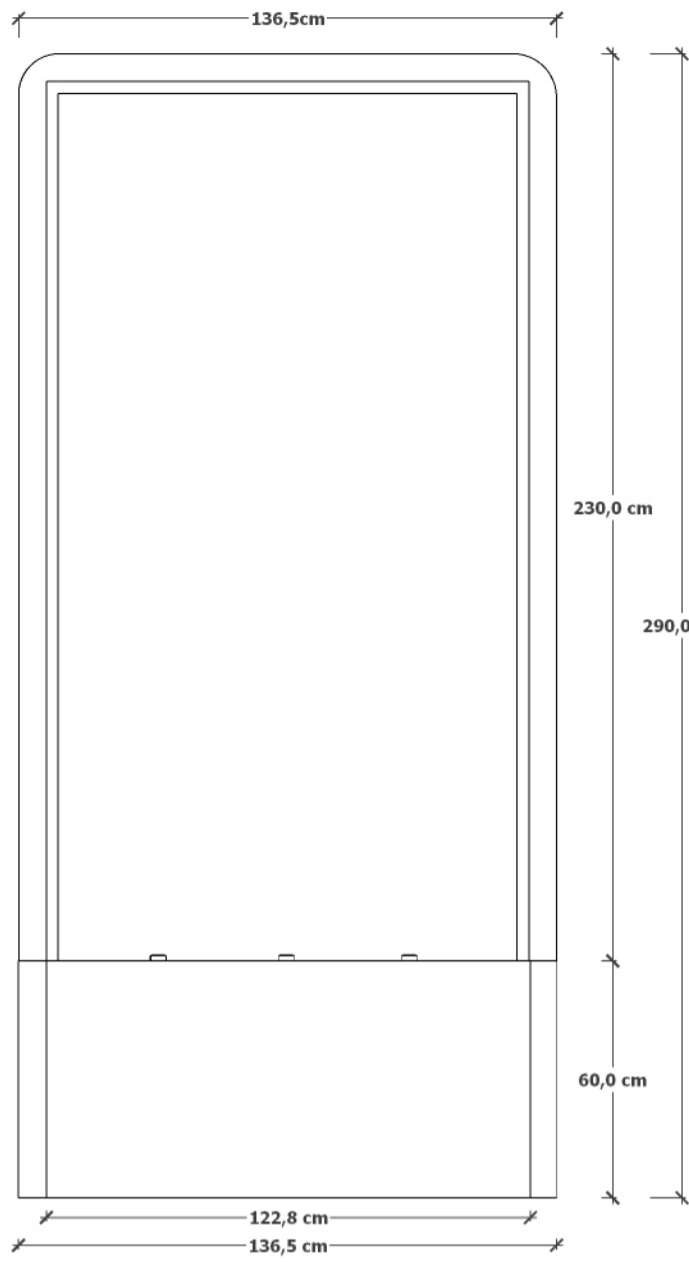

VISTA FRONTAL

VISTA LATERAL

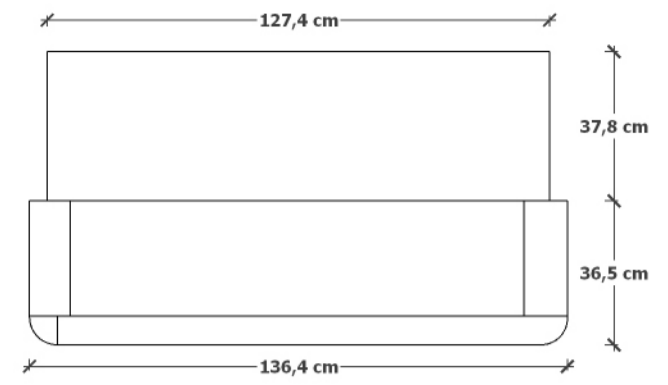

VISTA SUPERIOR

3.8 Ciclo da Água

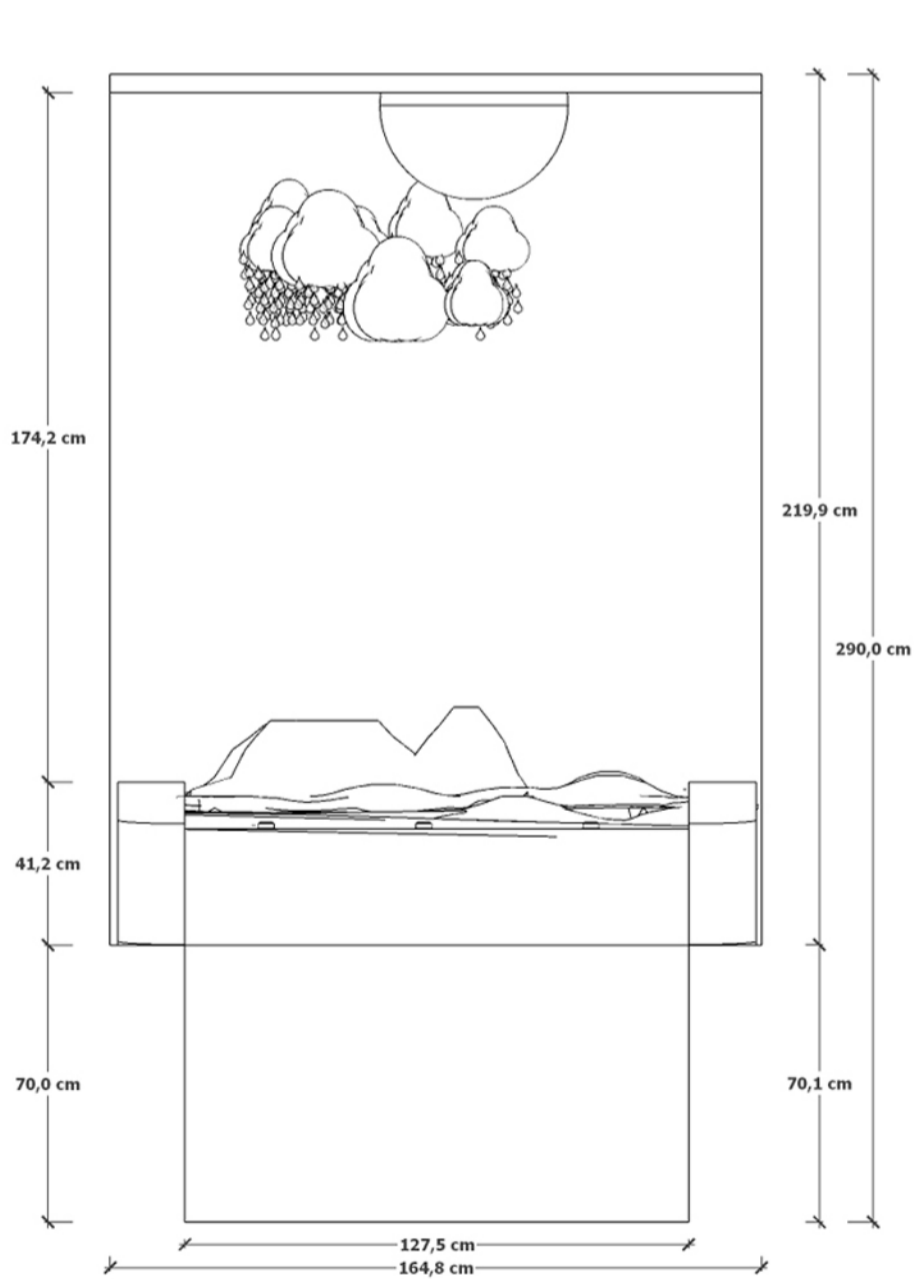

VISTA FRONTAL

VISTA LATERAL

#### 4. SALA DE VIDRO

##### 4.1 Ocupação do Território

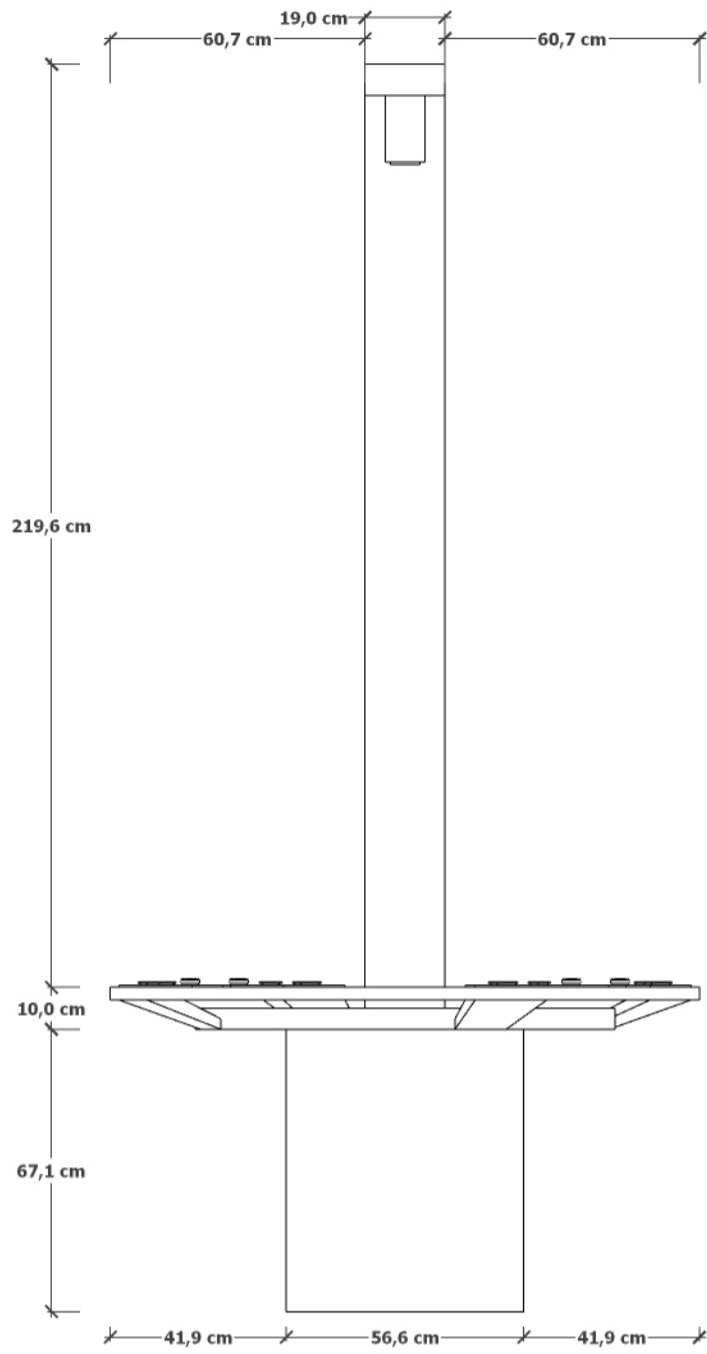

VISTA FRONTAL

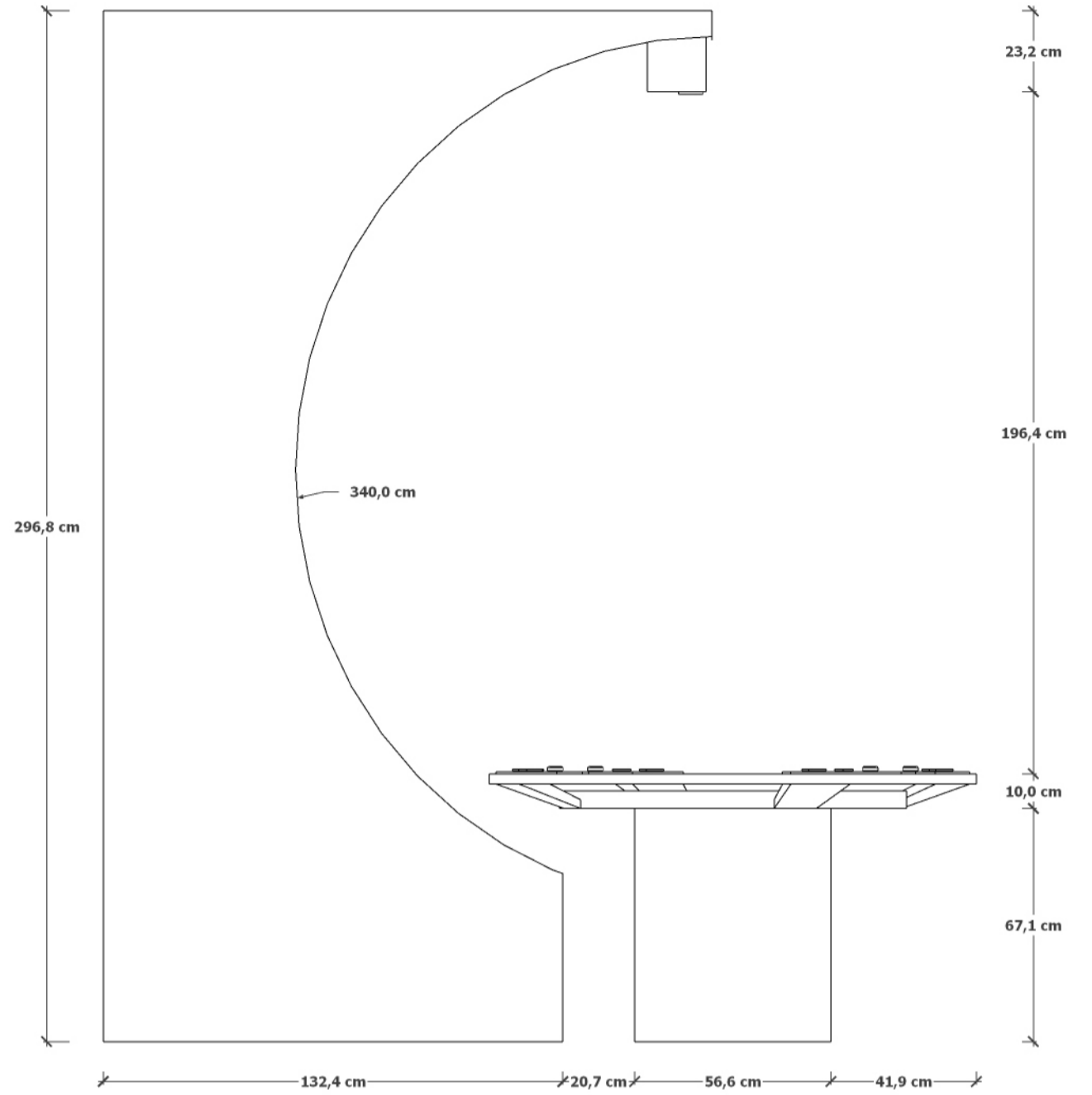

VISTA LATERAL

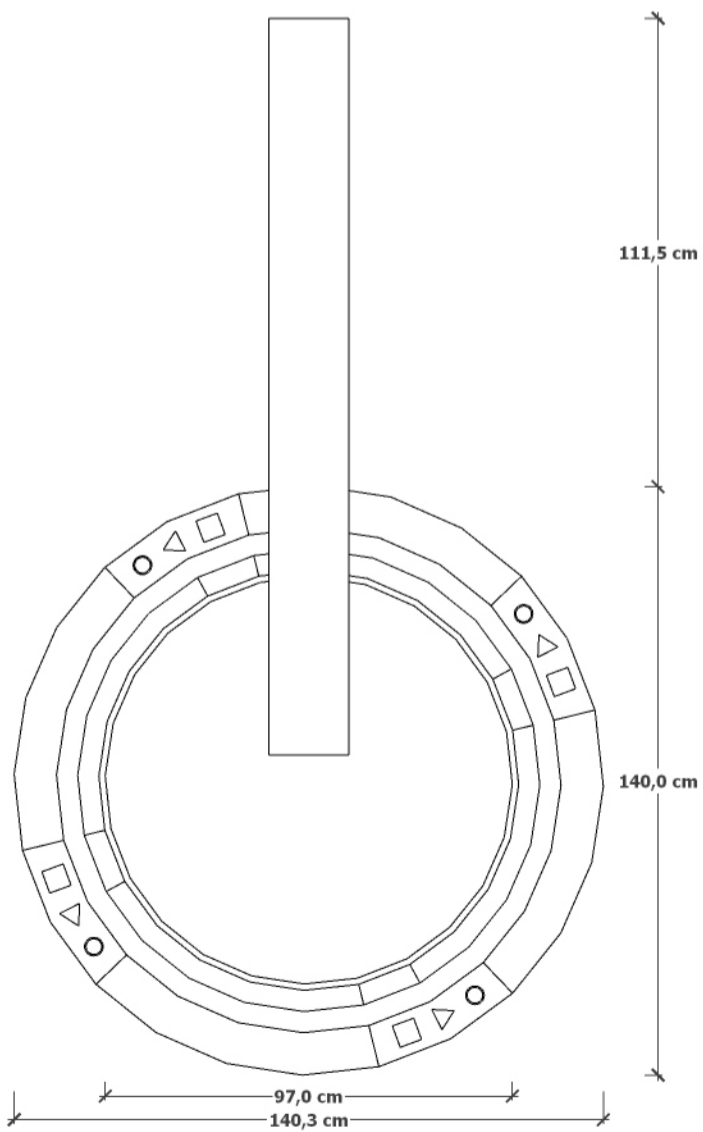

VISTA SUPERIOR

## 4.2 Histórias de Montar

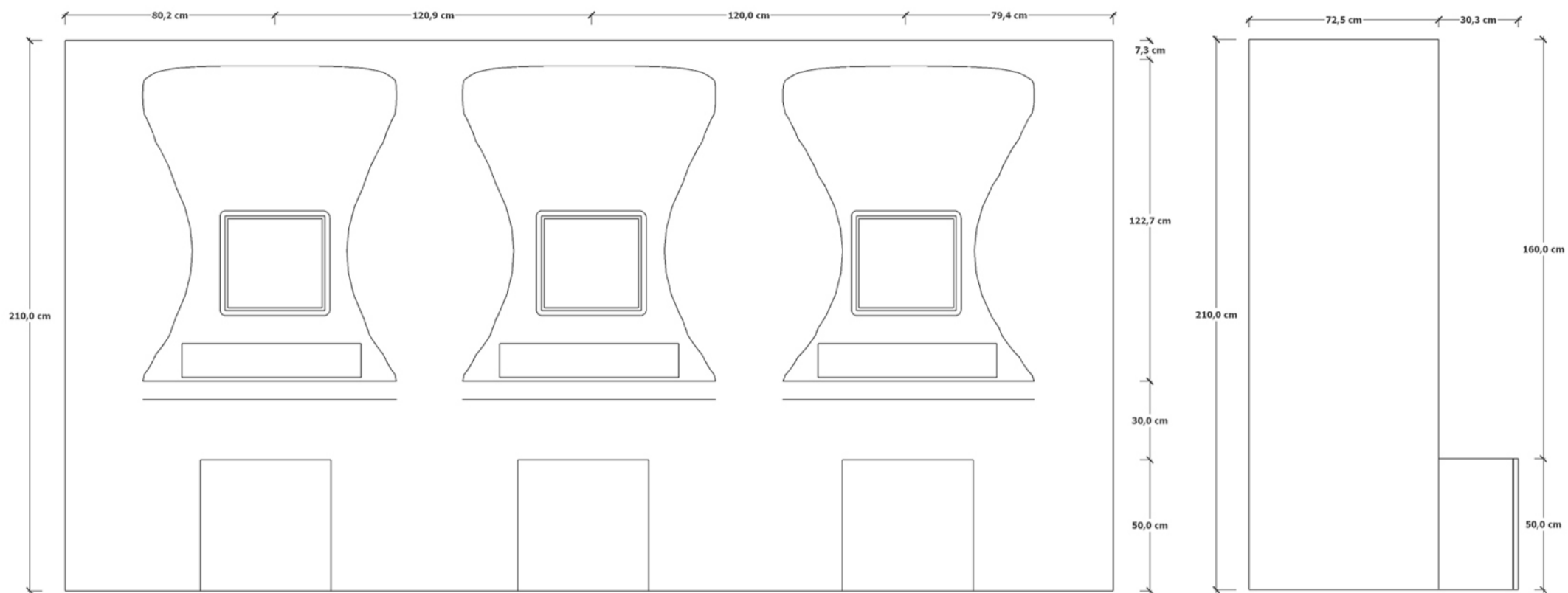

VISTA FRONTAL

VISTA LATERAL

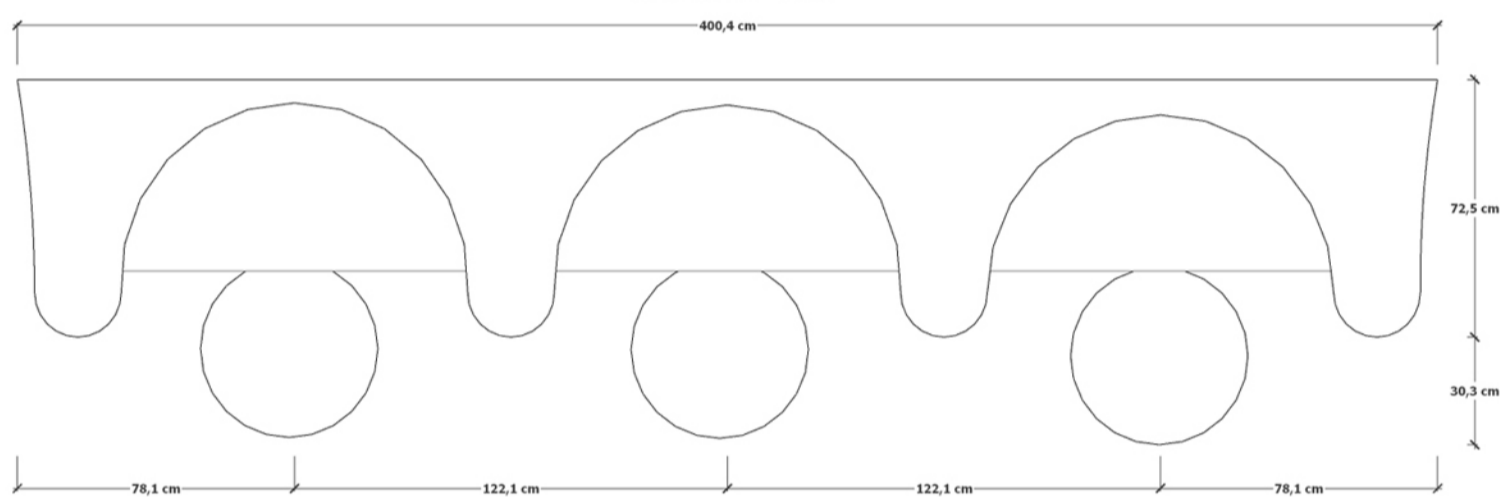

VISTA SUPERIOR

## 4.3 Cabine Depoimentos e Testemunhos

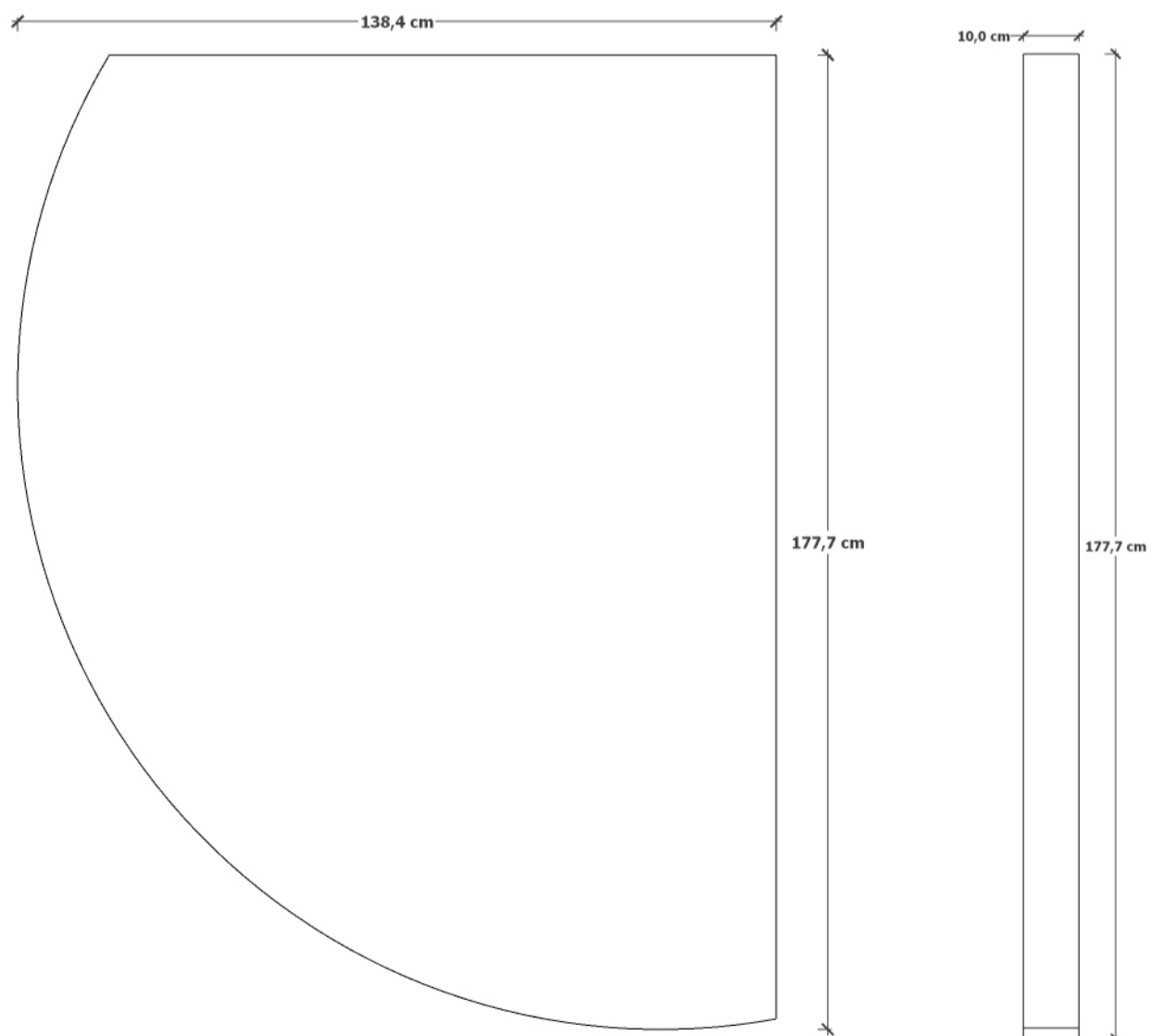

VISTA SUPERIOR

VISTA LATERAL



#### 4.4 Sucessão Mata Atlântica/ Ciliar

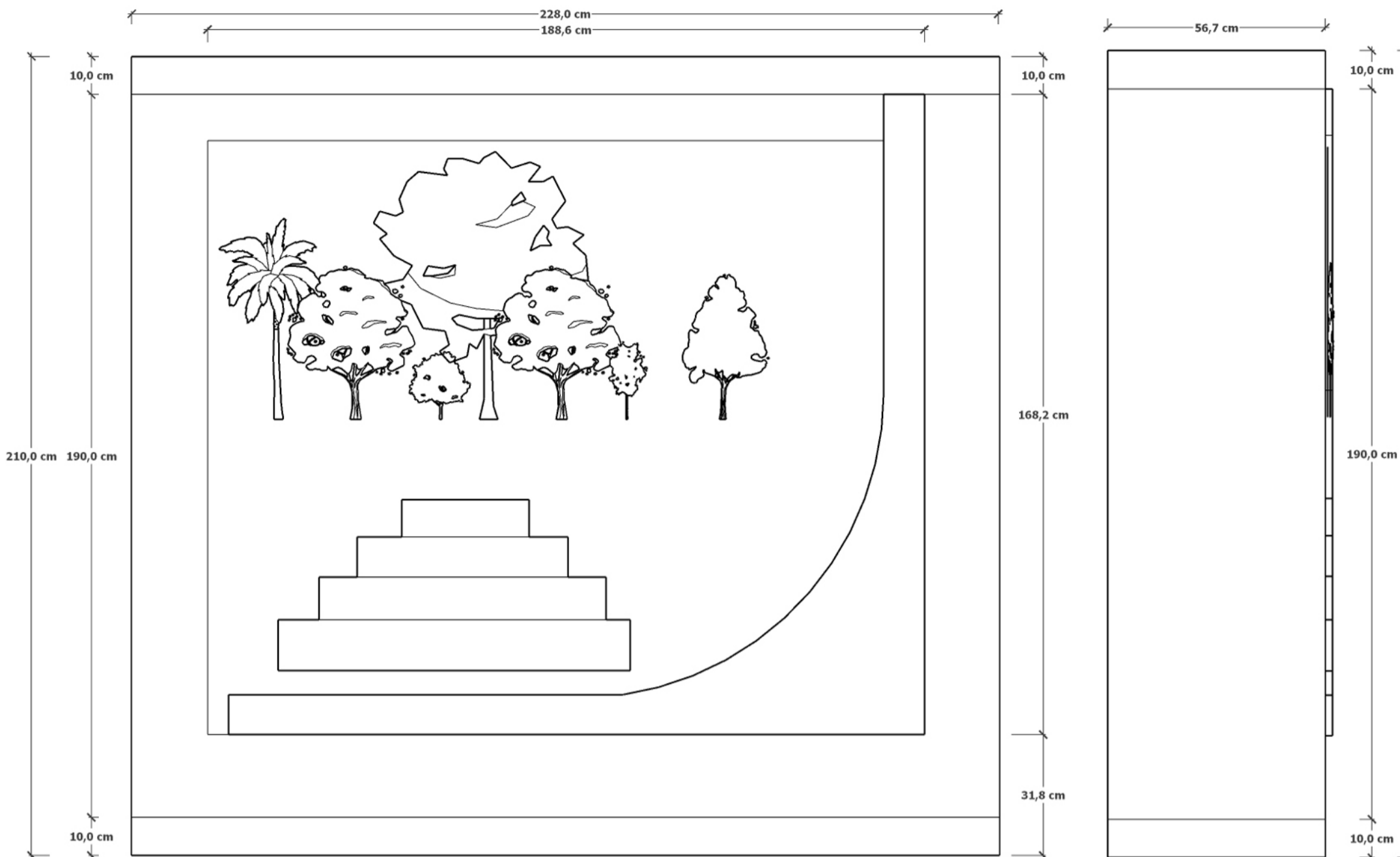

VISTA FRONTAL

VISTA LATERAL

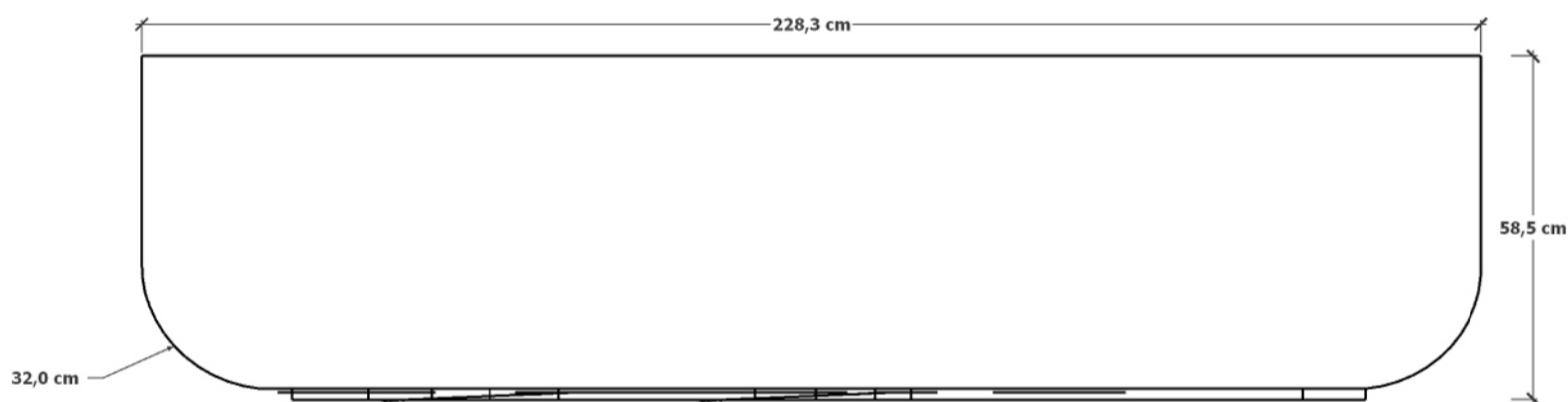

VISTA SUPERIOR

#### 4.5 Desmatamento

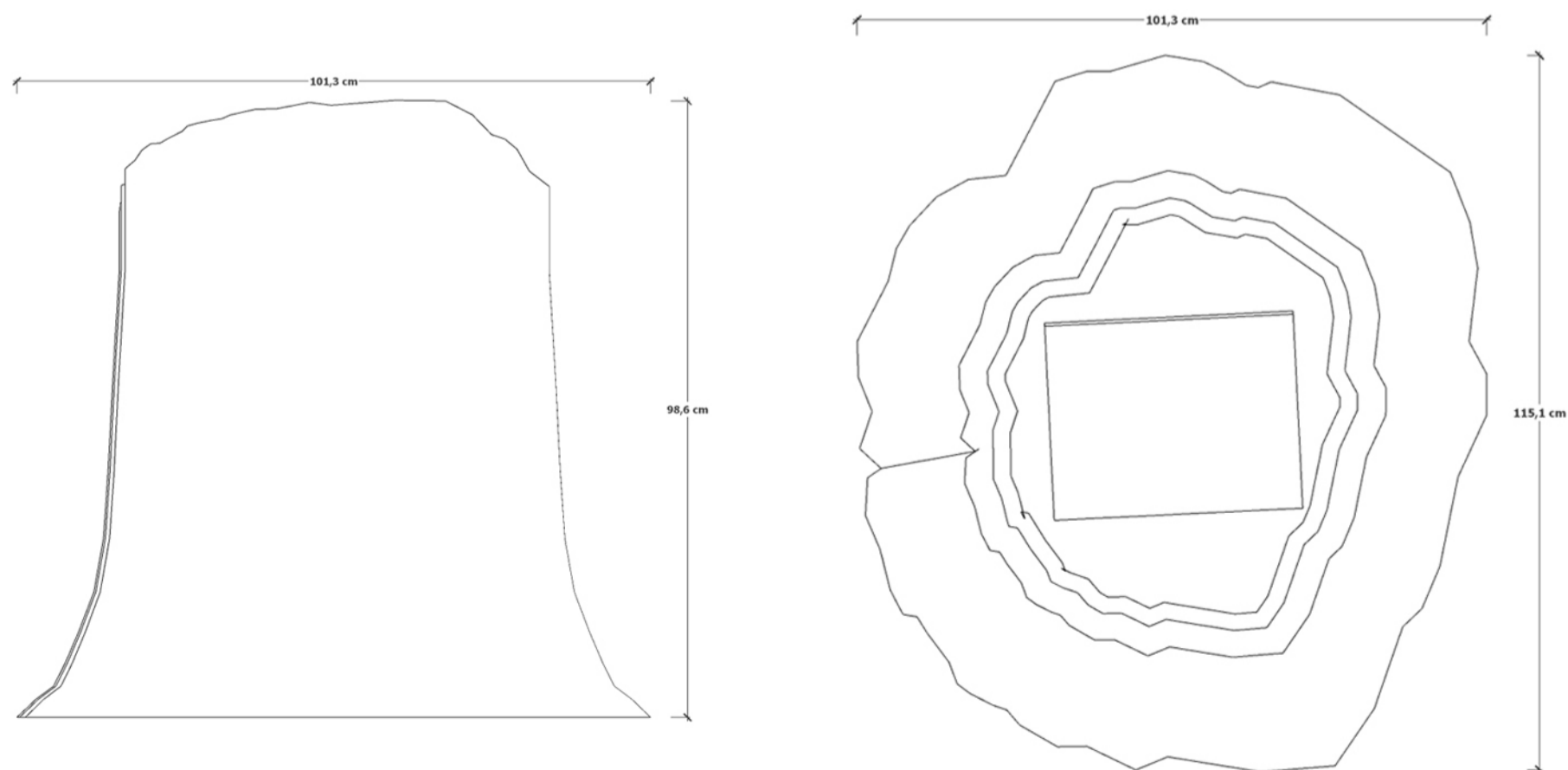

VISTA FRONTAL

VISTA SUPERIOR

#### 4.6 Jogo Ecosistemas: o conjunto de um habitat

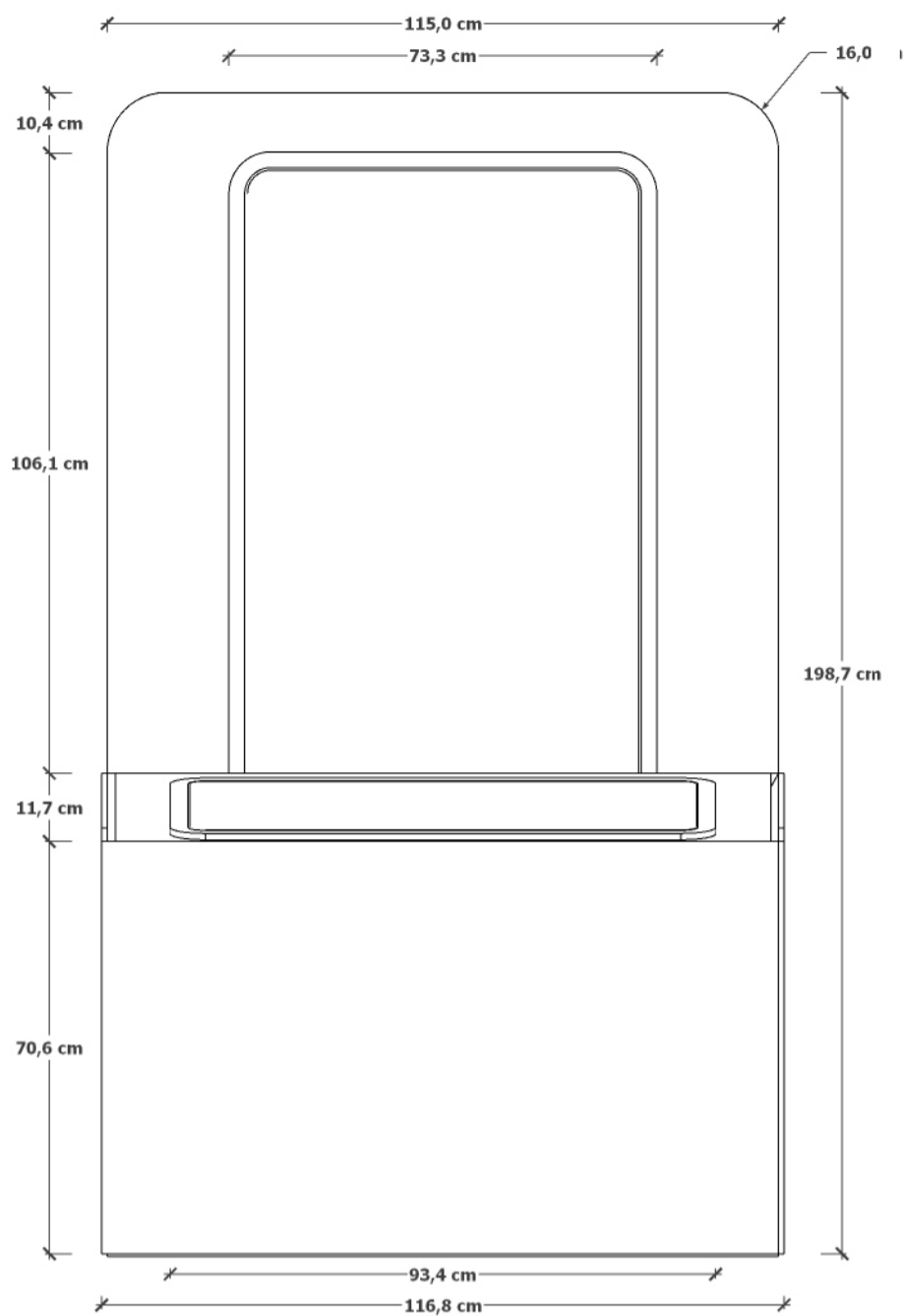

VISTA FRONTAL

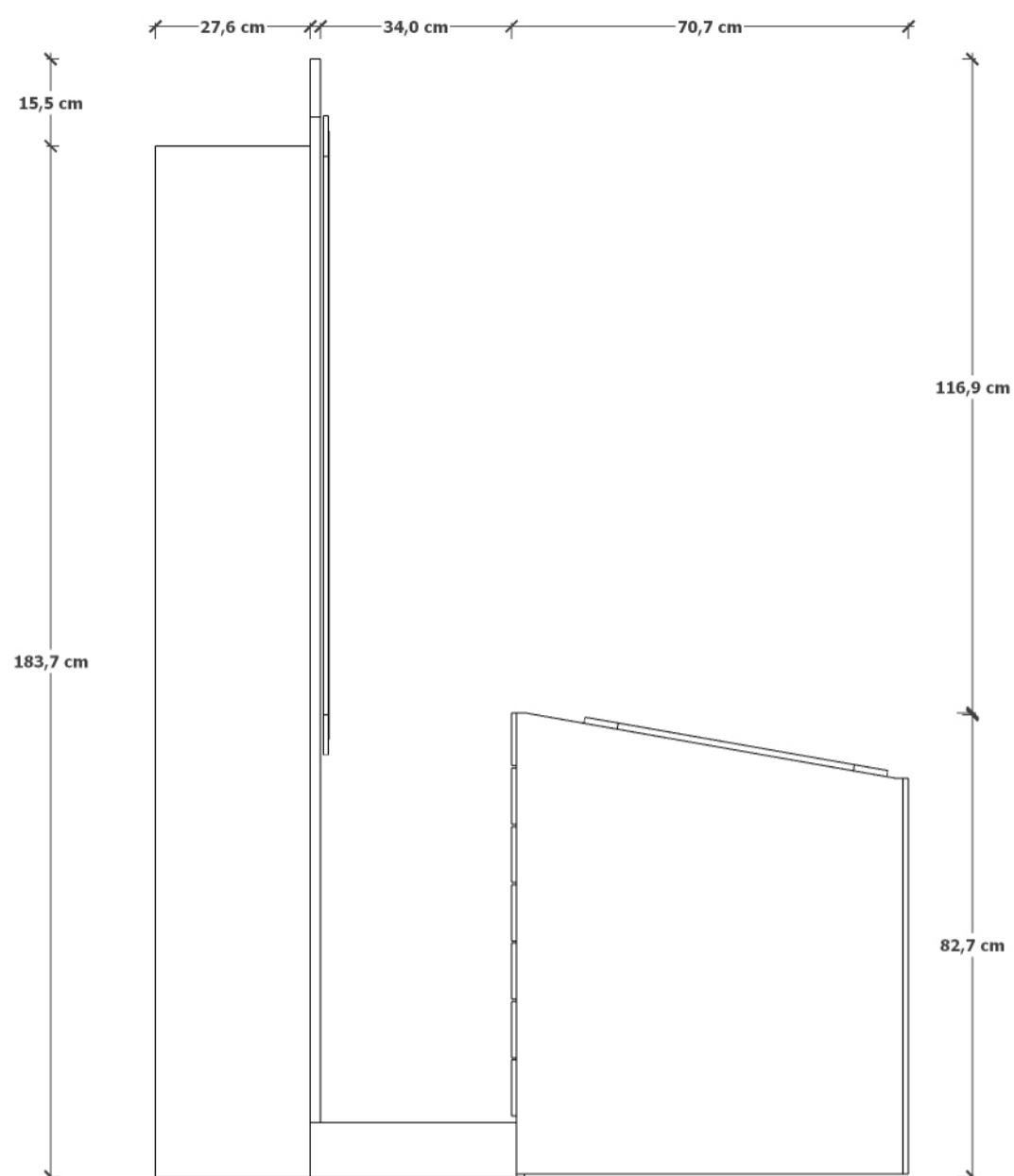

VISTA LATERAL

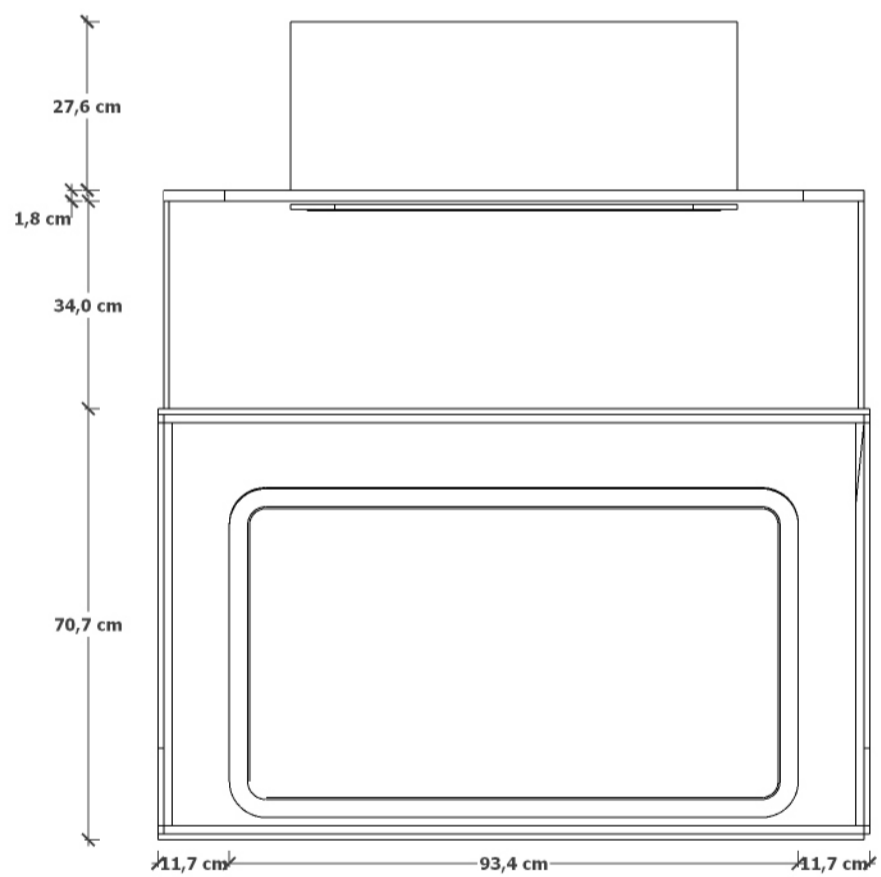

VISTA SUPERIOR

#### 4.7 Toda Água é uma só

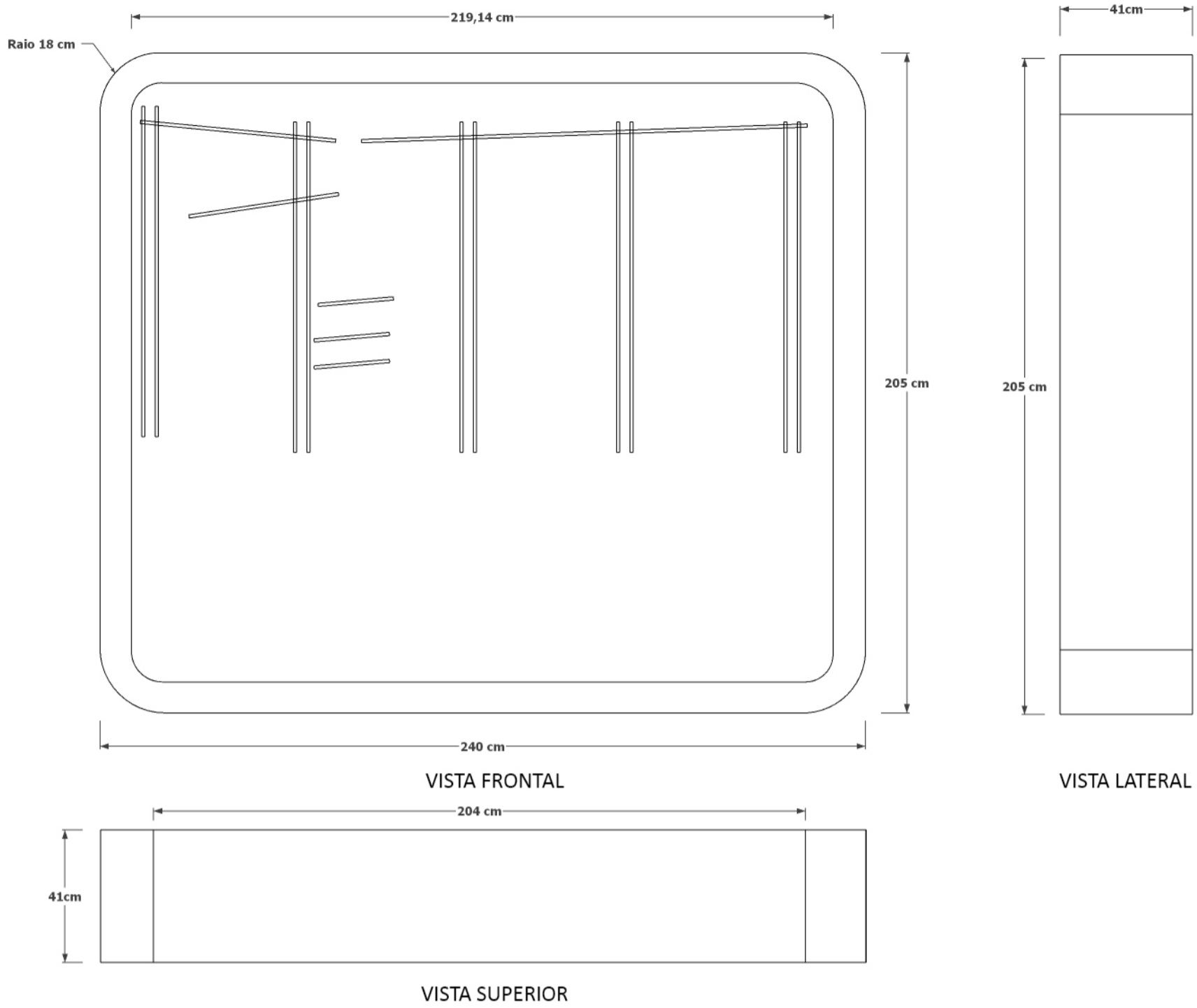

#### 4.8 Maquetes Táteis Biomás

